



中华人民共和国国家标准

GB/T 25354—2010

航空集装箱转运验收规范

Acceptance standards for the interchange of transferred unit load devices

2010-11-10 发布

2011-02-01 实施

中华人民共和国国家质量监督检验检疫总局
中国国家标准化管理委员会 发布

前 言

本标准修改采用国际航空运输协会(IATA)机场操作手册 AHM340《航空集装器转运验收规范》(英文版)。

本标准与 IATA AHM340 的技术性差异为：

将 IATA AHM340 中第 1 章引言作为本标准的引言，增加了第 1 章“范围”。

本标准由中国民用航空局提出。

本标准由全国航空货运及地面设备标准化技术委员会(SAC/TC 359)归口。

本标准起草单位：中国民用航空总局航空安全技术中心。

本标准主要起草人：刘家伟、张咏梅、卿红宇、孙玲、杜伟军。

引 言

本标准作为航空承运人在货物联运过程中验收集装器提供了依据。本标准不代表符合集装器使用(适航)许可的或可能危及飞行安全的允许损坏极限。

本标准可作为验收方剔除不合格集装器的依据,从而:

- 避免发生由验收前存在的损坏导致集装器返还时提出索赔;
- 确保集装器在返还前,在正常使用的前提下能多次完成货物转运。

航空集装器直接与航空器固定系统对接,且应符合对承运人运营进行政府监管的适航部门所规定的适航许可要求。

本标准确立了各类在用航空集装器可用性(适航性)的一般限制,且从属于每个承运人的进一步适航要求。

航空集装器的所有人有义务对集装器进行维修以使其处于适航状态。

航空集装箱转运验收规范

1 范围

本标准规定了航空集装箱(集装箱、集装网、拱形集装棚和集装箱)在转运过程中的适航性验收要求。

本标准适用于航空集装箱在航空转运过程中的适航性验收。

2 集装板

2.1 适用于所有集装板的要求

应检查集装板是否有擦伤、翘曲;板芯是否有裂口、孔洞或凹痕;边框是否有裂缝;板角和铆钉是否缺失,如图 1 和图 5 所示。

集装板边框不应有裂缝、板角不应缺失、锁轨不应缺失或损坏。



图 1 集装板结构(全铝型)

此外,20 英尺集装板的限动槽(见图 2)不应出现损坏(缺失或部分破损)。

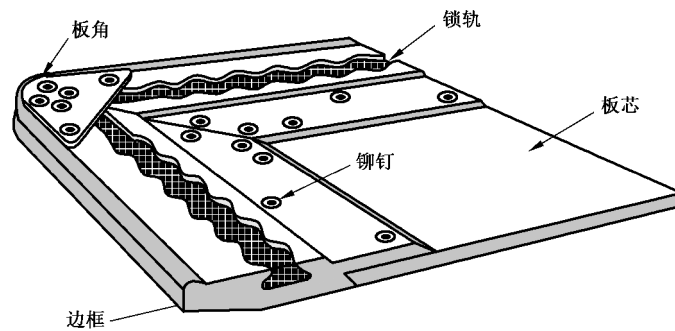
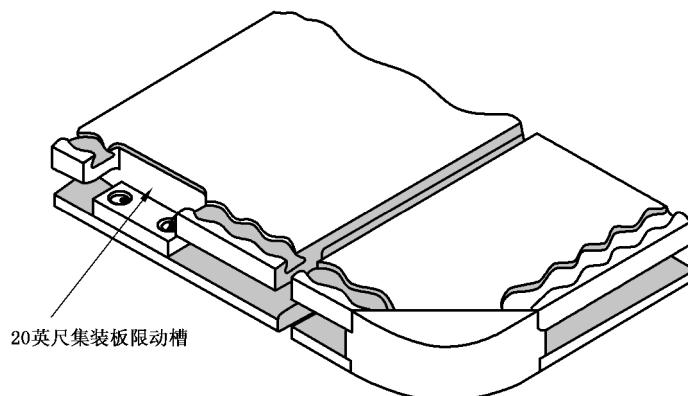

图 2 坚固的集装板结构

在空载状态下,集装板置于水平面上,其边框底面翘曲的最高点与水平面的垂直距离应不大于 50 mm(2 in)。该尺寸应为直对的两点所测值的平均值(见图 3)。