



# 中华人民共和国国家标准

GB 3421—82

---

## 砂型离心铸铁管

Cast-iron pressure pipe centrifugally  
cast in sand-lined molds

1982-12-31 发布

1983-11-01 实施

---

国家标准局 批准

中 华 人 民 共 和 国  
国 家 标 准  
砂 型 离 心 铸 铁 管  
GB 3421—82

\*

中国标准出版社出版发行  
北京西城区复兴门外三里河北街16号  
邮政编码：100045

<http://www.bzcs.com>

电话：63787337、63787447

1994年8月第一版 2004年11月电子版制作

\*

书号：15169·1-1916

版权专有 侵权必究

举报电话：(010) 68533533

砂型离心铸铁管

Cast-iron pressure pipe centrifugally  
cast in sand-lined molds

本标准适用于输送水及煤气用的砂型离心铸铁直管。  
铸铁管的使用应参照有关管道设计、施工规范。

1 分级

砂型离心铸铁管按其壁厚分为P和G两级。若需要其它厚度管，可用改变内径的方法予以生产。

2 尺寸、外形、重量

2.1 尺寸和形状

2.1.1 承插直管的形状和尺寸应符合图1、表1和表2的规定。

2.1.2 若需要柔性胶圈接口或其它接口形式的直管，可由供需双方协商生产。

2.1.3 铸铁管的定尺长度应符合表2中有效长度的规定，供应短尺管的重量不应大于交货量的2%（不包括切取试样的管）。其允许缩短长度分别为：500、1000、1500和2000mm。

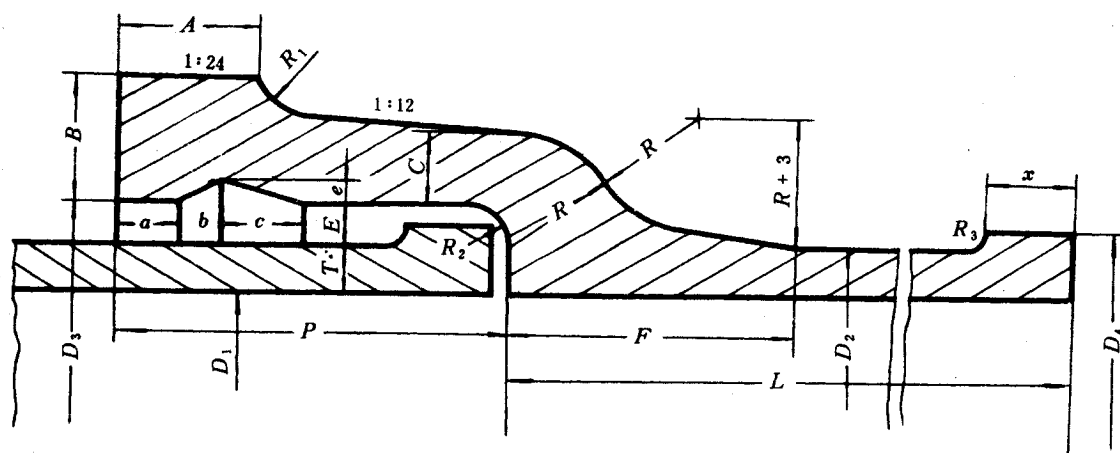

mm

公称口径	各部尺寸			
$D_g$	a	b	c	e
75~450	15	10	20	6
500以上	18	12	25	7

$$R = C + E \quad R_1 = C \quad R_2 = E$$

图 1