

ICS 29.160
K 20



中华人民共和国国家标准

GB/T 757—2010
代替 GB/T 757—1993

旋转电机 圆锥形轴伸

Conical shaft extension for rotating electrical machines

2010-11-10 发布

2011-05-01 实施

中华人民共和国国家质量监督检验检疫总局 发布
中国国家标准化管理委员会

中 华 人 民 共 和 国
国 家 标 准
旋 转 电 机 圆 锥 形 轴 伸

GB/T 757—2010

*

中 国 标 准 出 版 社 出 版 发 行
北 京 复 兴 门 外 三 里 河 北 街 16 号
邮 政 编 码 : 100045

网 址 www.spc.net.cn

电 话 : 68523946 68517548

中 国 标 准 出 版 社 秦 皇 岛 印 刷 厂 印 刷
各 地 新 华 书 店 经 销

*

开 本 880×1230 1/16 印 张 0.5 字 数 8 千 字
2011 年 2 月 第 一 版 2011 年 2 月 第 一 次 印 刷

*

书 号 : 155066 · 1-41294

如 有 印 装 差 错 由 本 社 发 行 中 心 调 换
版 权 专 有 侵 权 必 究
举 报 电 话 : (010)68533533

前 言

本标准修订并代替 GB/T 757—1993《旋转电机 圆锥形轴伸》。与前一版本相比,标准内容无技术性差异,主要变化如下:

- 对表 1 和表 2 的排版错误进行了修正;
- 4.2 中“*E* 的极限偏差采用 JS14”改为“*E* 的极限偏差采用 js14”;
- 第 5 章中“所规定的 2 级精度圆锥环规”改为“锥角公差等级为 2 的圆锥环规”。

本标准由中国电器工业协会提出。

本标准由全国旋转电机标准化技术委员会(SAC/TC 26)归口。

本标准起草单位:上海电器科学研究所(集团)有限公司、上海电科电机科技有限公司、泰豪科技股份有限公司。

本标准主要起草人:黄磊、康茂生、李家麟、瞿祖方。

本标准所代替标准的历次版本发布情况为:

- GB/T 757—1965;
- GB/T 757—1979;
- GB/T 757—1993。

旋转电机 圆锥形轴伸

1 范围

本标准规定了 1 : 10 圆锥形轴伸(以下简称圆锥形轴伸)的型式、尺寸及其公差。

本标准适用于旋转电机传递转矩端的圆锥形轴伸。

2 规范性引用文件

下列文件中的条款通过本标准的引用而成为本标准的条款。凡是注日期的引用文件,其随后所有的修改单(不包括勘误的内容)或修订版均不适用于本标准,然而,鼓励根据本标准达成协议的各方研究是否可使用这些文件的最新版本。凡是不注日期的引用文件,其最新版本适用于本标准。

GB/T 3—1997 普通螺纹收尾、肩距、退刀槽和倒角

GB/T 197—2003 普通螺纹 公差

GB/T 1800.2—2009 产品几何技术规范(GPS)极限与配合 第2部分:标准公差等级和孔、轴极限偏差表

GB/T 11852—2003 圆锥量规公差与技术条件

3 型式和尺寸

3.1 圆锥形轴伸分为 A 型和 B 型两种。如图 1 所示。按照轴伸的长度,又分为长系列和短系列两种。其键槽底面均与轴线平行。

3.2 长系列圆锥形轴伸的尺寸应符合表 1 的规定。

3.3 短系列圆锥形轴伸的尺寸应符合表 2 的规定。

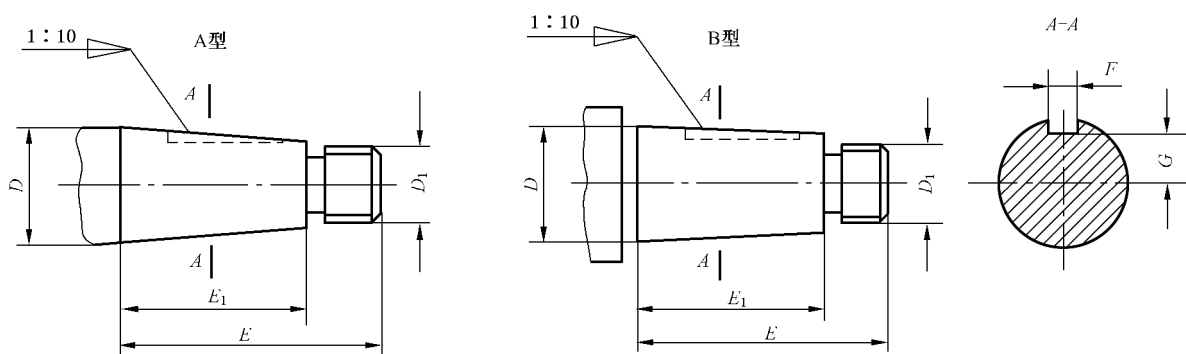

图 1 圆锥形轴伸示意图