

其余 $\sqrt{3.2}$

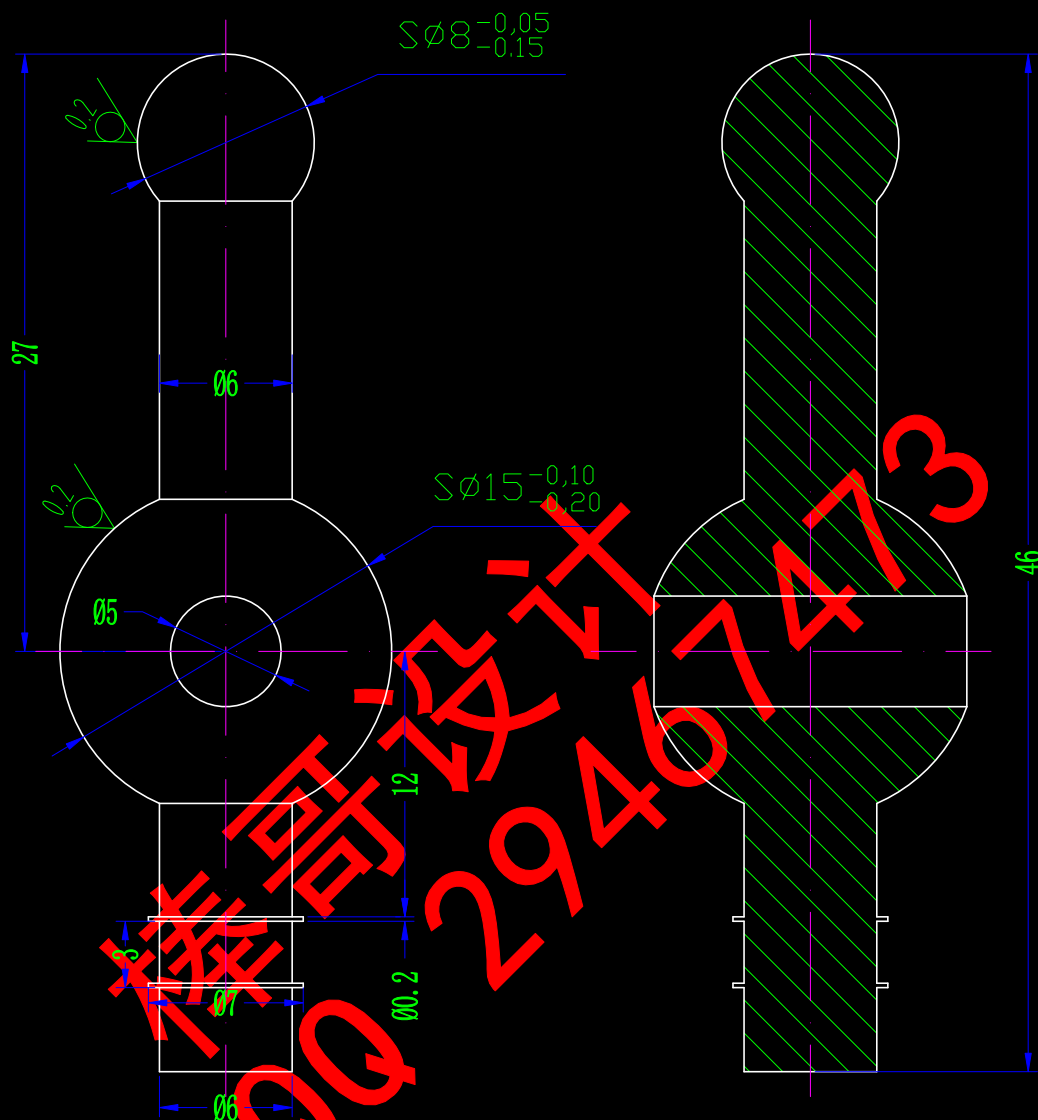

仿指按摩器按摩杆		比例	材料	图号
		1:1	ABS	
制图				
审核				

AO-模具装配图

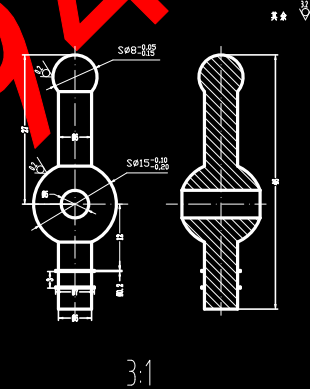
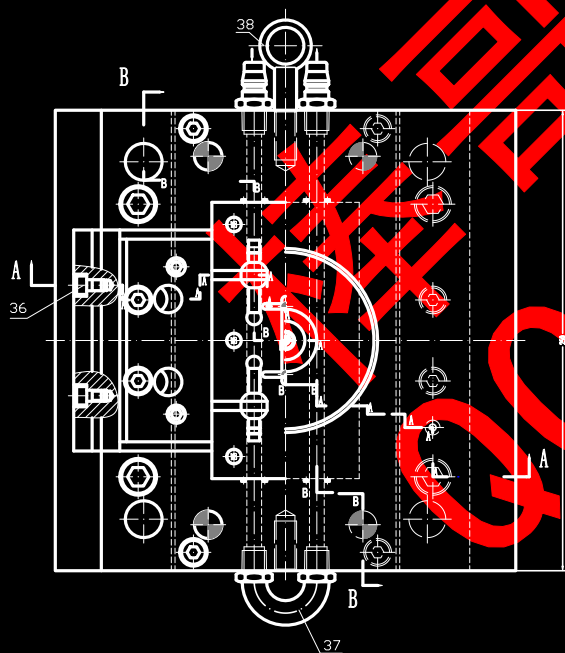
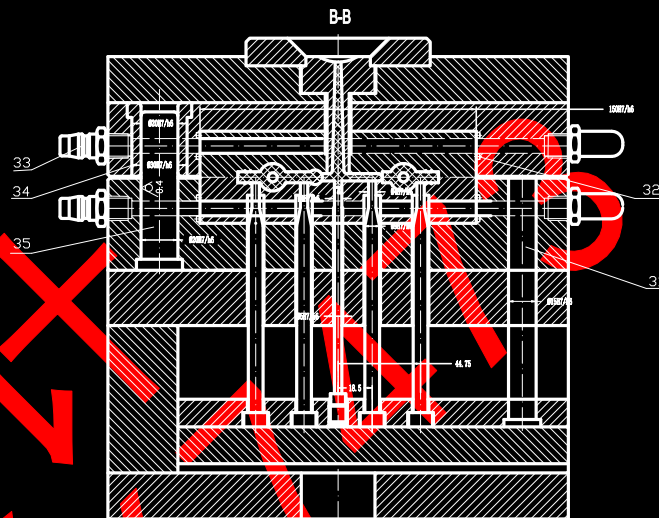
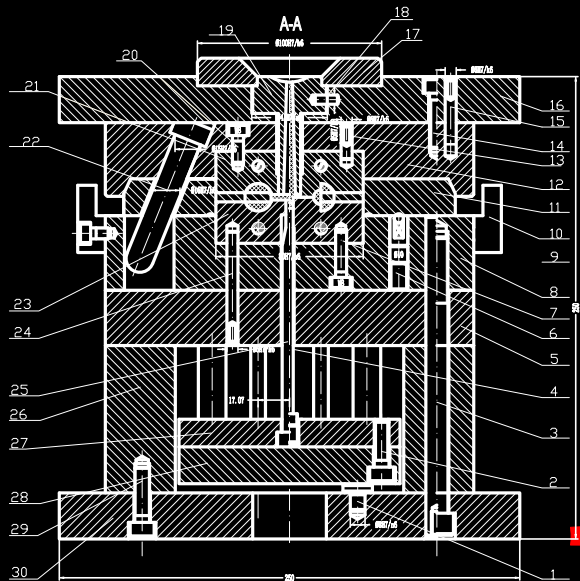

技术要求
 开模时,由于抽芯机构的作用,斜导柱22将滑块11推出,动模继续后退,注射机顶杆顶模具推板向前运动,塑件被推出,模具闭合时,在复位杆作用下复位。

37	扇形环	1	45	
36	塑料管	2		
36	内六角螺钉	4	45	GB5782-B6
35	导柱	4	T8A	GB/T4631-1984
34	导套	4	T8A	GB/T4631-1984
33	水管接头	4	45	
32	密封圈	4	尼龙	
31	复位杆	4	T8A	
30	动模座板	1	Q235	GB699-65
29	内六角螺钉M12	4	45	GB5782-B6
28	推板	1	Q235	
27	推板固定板	1	Q235	
26	推料杆	2	Q235	
25	推料杆	2	T8A	
24	定位销	2	T8A	
23	动模型腔板	1	T8A	
22	斜导柱	4	45	
21	定模型腔板	1	T8A	
20	内六角螺钉	6	45	GB5782-B6
19	溢口套	1	45	
18	销钉	1	T8A	
17	定位圈	1	45	
16	定模座板	1	45	GB699-65
15	定位销	4	T8A	
14	内六角螺钉M5	4	45	GB5782-B6
13	止推销	2	T8A	
12	定模固定板	1	45	
11	滑料架	2	T8A	
10	限位挡板	2	45	
9	导柱套	2	45	
8	动模固定套	1	45	
7	内六角螺钉	6	45	
6	导料套子	4		
5	垫板	1	T8A	
4	推料杆	1	T8A	
3	内六角螺钉M10	4	45	GB5782-B6
2	内六角螺钉	4	T8A	GB5782-B6
1	定模钉	6	45	
序号	名称	数量	材料	备注
按摩杆注射模		共张	第1张	比例 1:1
		数量	1	图号 AO
制图	唐国雄	阳江职业技术学院		
审核				

A3-定模固定板

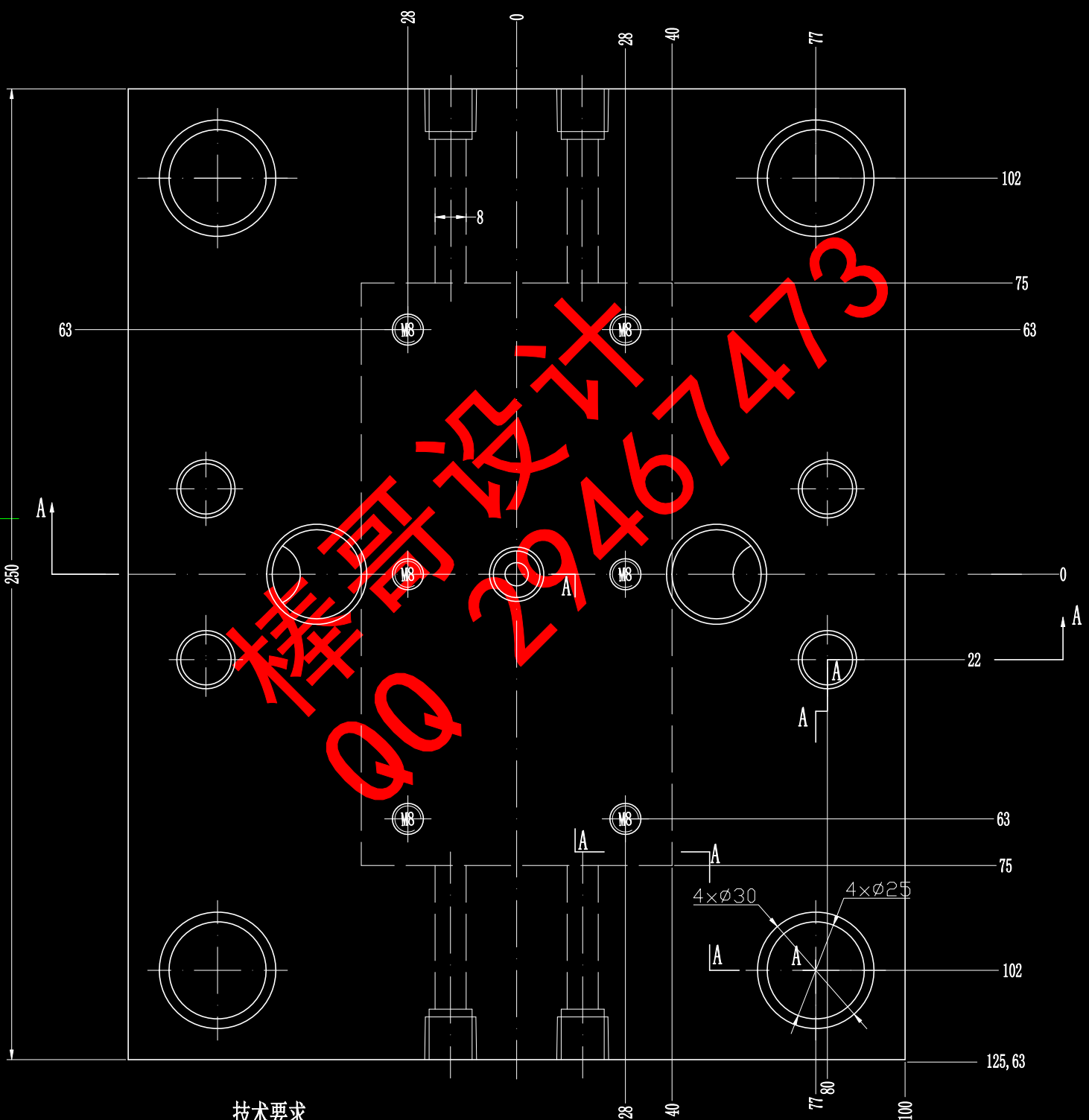
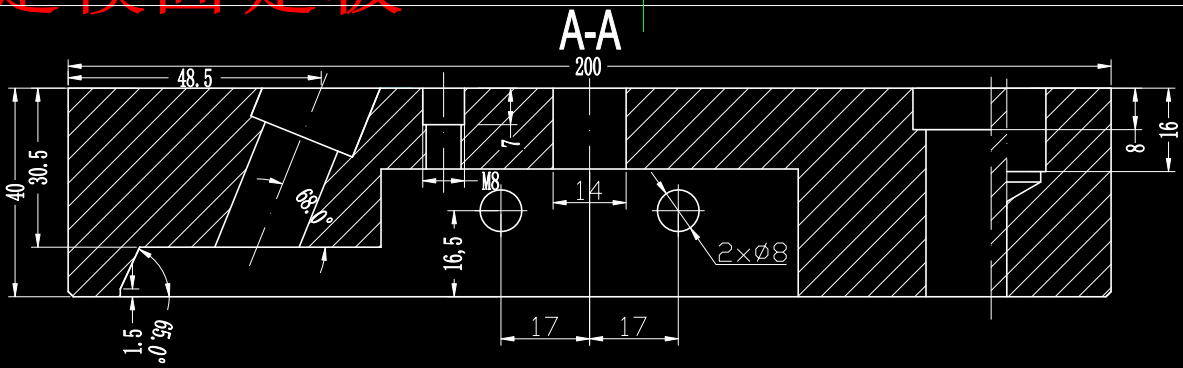

技术要求
 表面硬度HB230~270
 未注明的表面粗糙度为6.3
 调质处理
 材料为45

定模固定板		材料	45
		比例	1:1
制图		图号	
审核		12	

A3-定模型腔

其余 $\sqrt{6.3}$

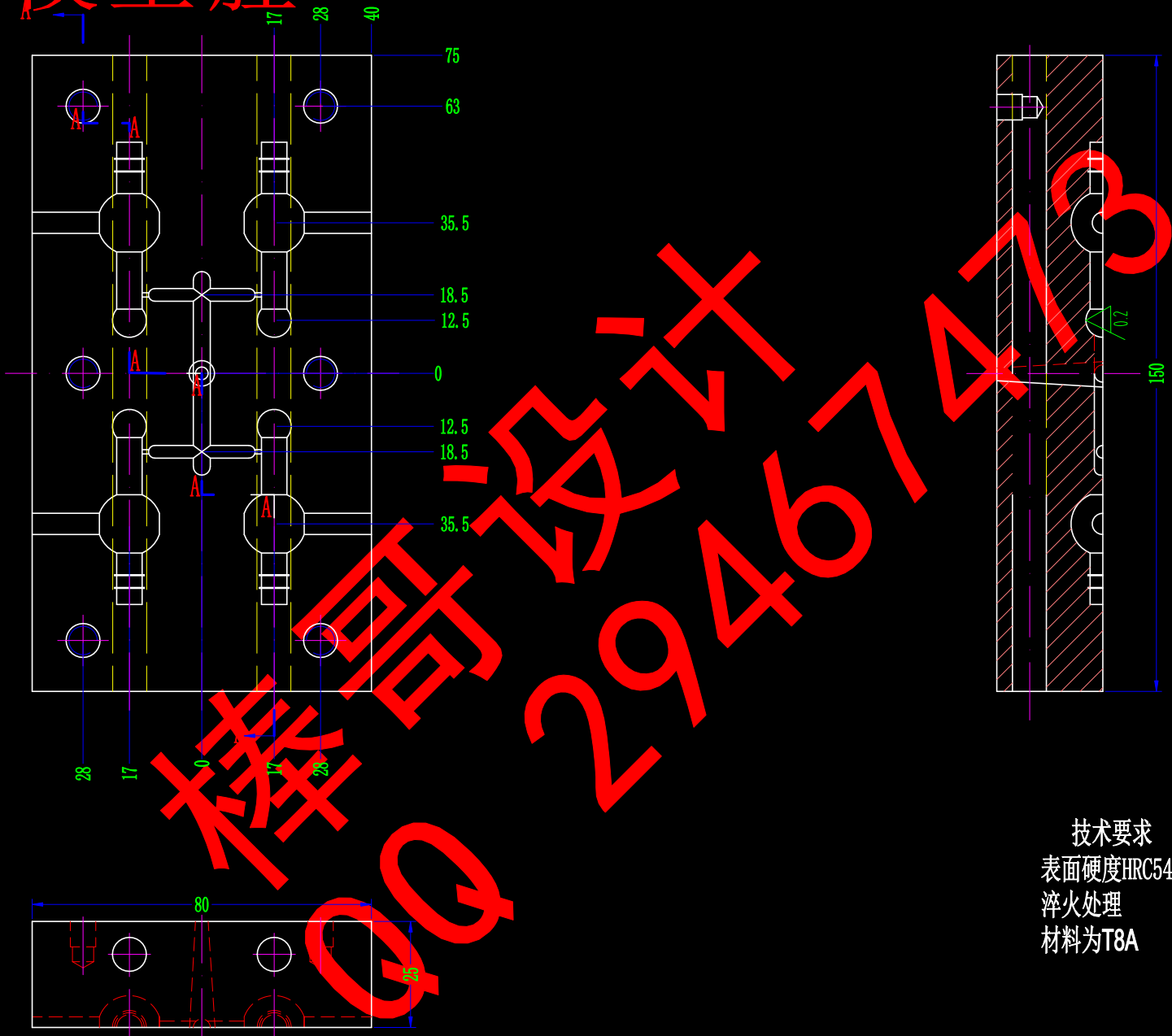

技术要求
 表面硬度HRC54~58
 淬火处理
 材料为T8A

定 模 型 腔		比例 1:1	材料 T8A	图 号 21
制图				
审核				

A3-动模型腔

其余 $\sqrt{6.3}$

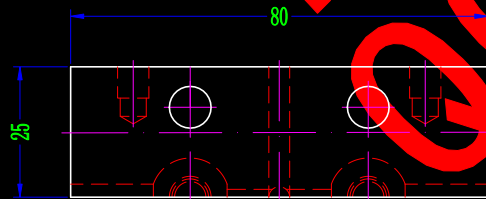
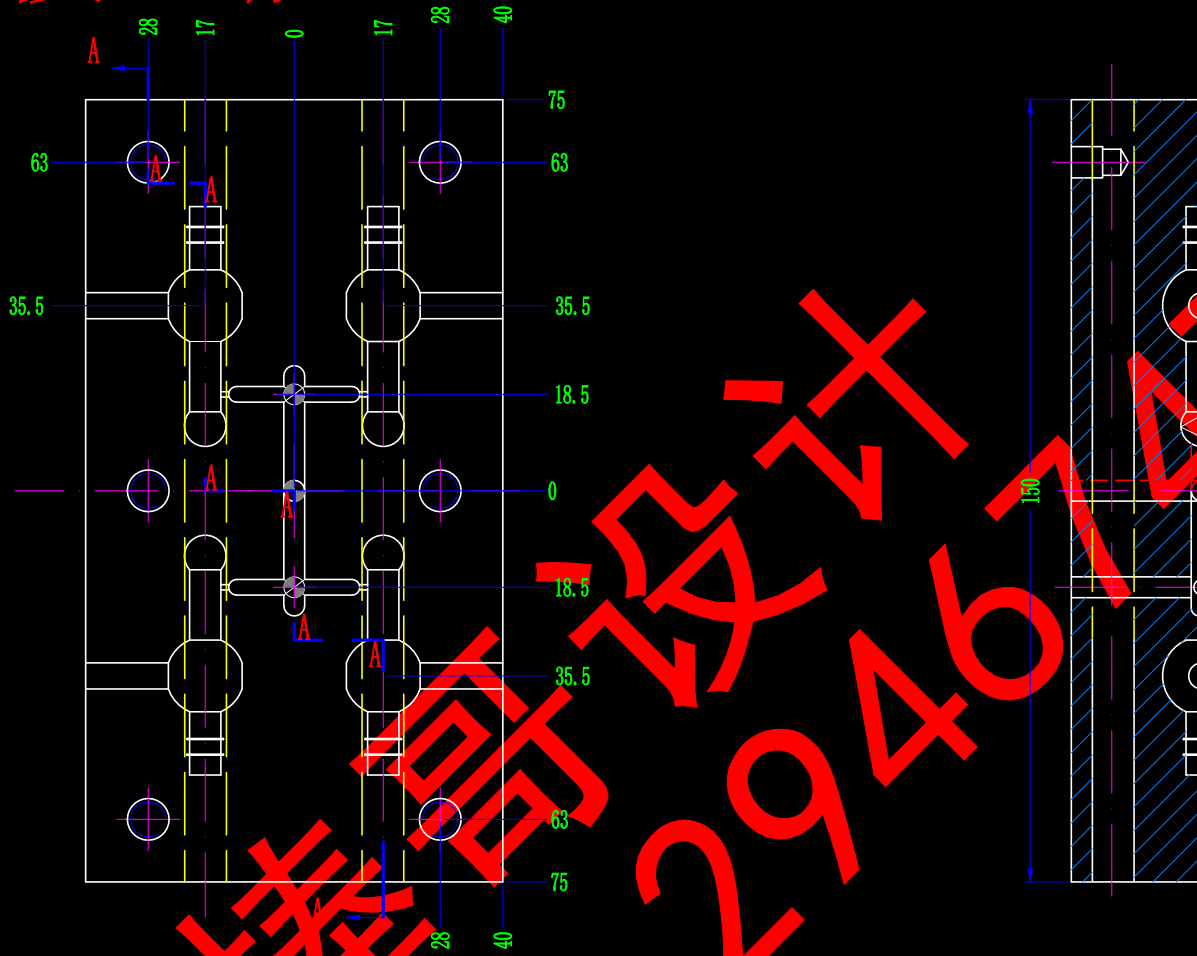

技术要求
 表面硬度HRC54~58
 淬火处理
 材料为T8A

动 模 型 腔		比例	材料	图 号
		1:1	T8A	23
制图				
审核				

A3-滑块

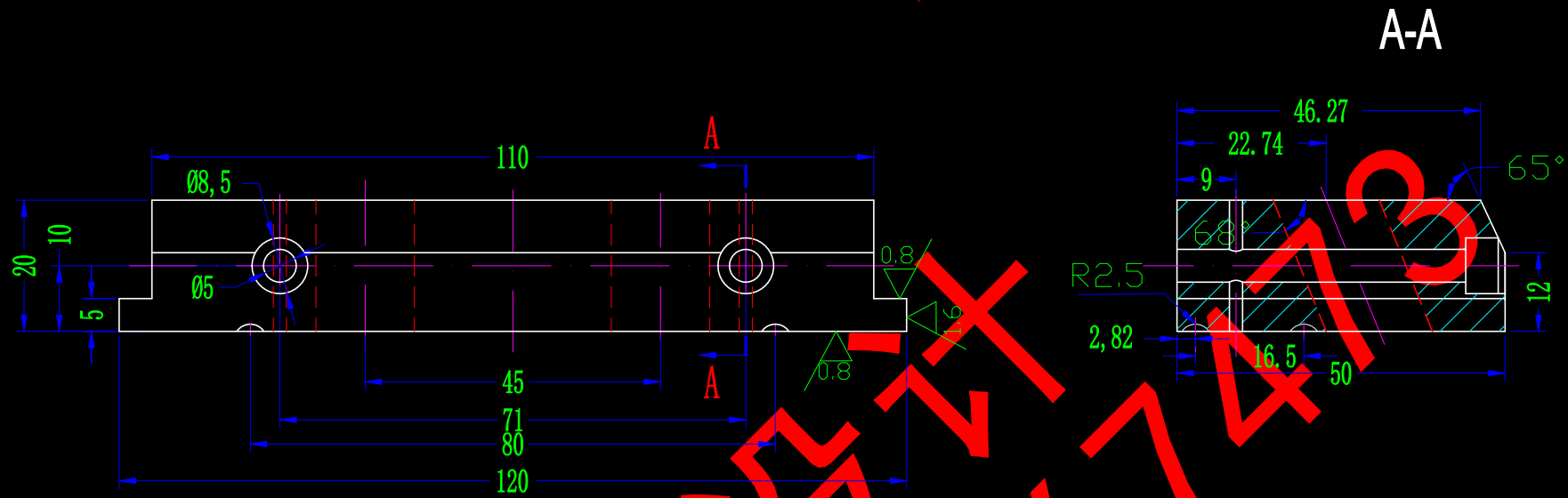

其余 $\sqrt{3.2}$

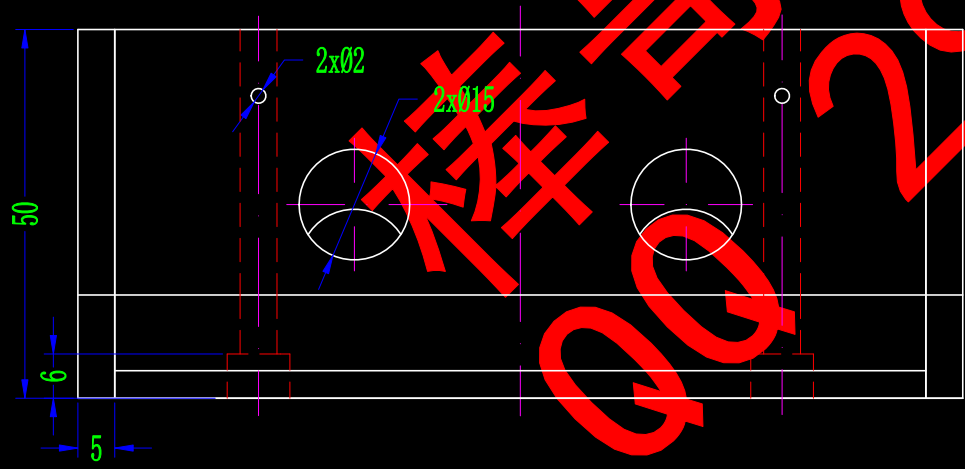

技术要求
 表面硬度HRC54~58
 淬火处理
 材料为T8A

滑 块		比例	材料	图 号
		1:1	T8A	11
制图				
审核				

A4-顶杆

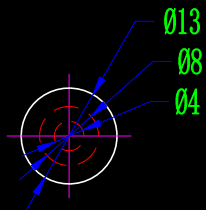
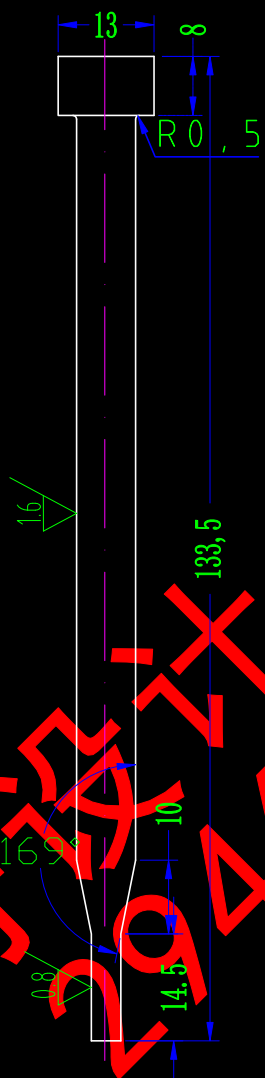

技术要求
表面硬度HRC54~58
材料为T8A

顶杆		比例	材料	图号
		1:1	T8A	25
制图				
审核				

A4-浇口套

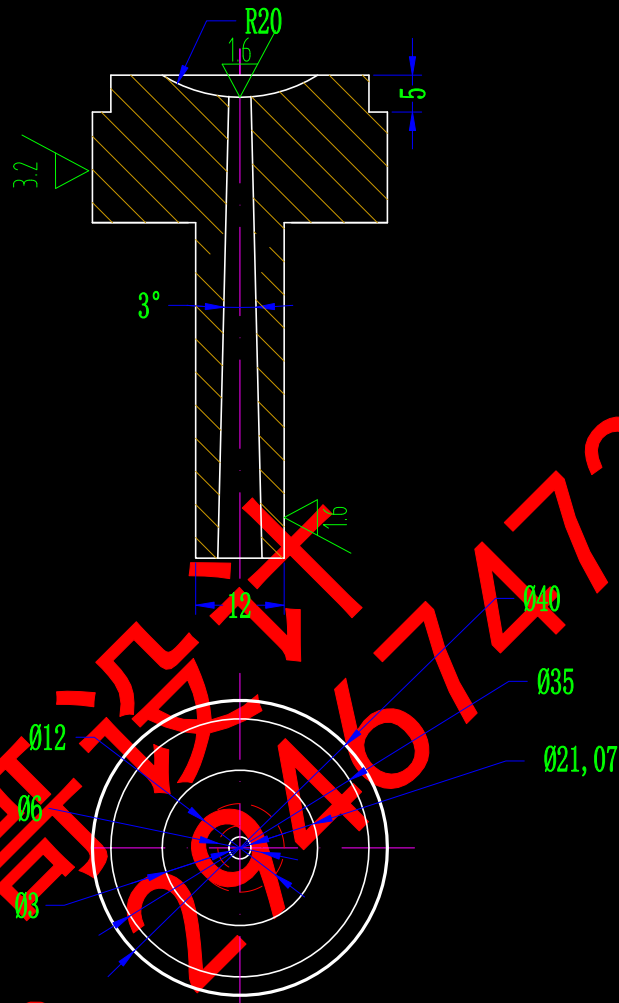

技术要求

表面硬度HRC50~55

未注明的表面粗糙度为Ra 12.5

材料为T8A

浇口套		比例	材料	图号
		1:1	T8A	19
制图				
审核				