



中华人民共和国国家标准

GB/T 21954.1—2008

金属切割带锯条 第1部分：术语

Metal cutting band saw blades—Part 1: Terms

(ISO 4875-1:2006, Metal-cutting band saw blades—Part 1: Vocabulary, MOD)

2008-06-03 发布

2009-01-01 实施

中华人民共和国国家质量监督检验检疫总局
中国国家标准化管理委员会 发布

前 言

GB/T 21954《金属切割带锯条》分为两个部分：

——第1部分：术语；

——第2部分：特性和尺寸。

本部分为 GB/T 21954 的第1部分。本部分修改采用 ISO 4875-1:2006 (E/F)《金属切割带锯条 第1部分：词汇》(英文版)，与 ISO 4875-1:2006 (E/F) 的主要差异如下：

——按照汉语习惯对一些编排格式进行了修改；

——将一些适用于国际标准的表述改为适用于我国标准的表述；

——删除 ISO 前言，增加前言；

——增加规范性引用文件；

——取消了齿面角(face angle)术语定义。

本部分由中国机械工业联合会提出。

本部分由全国刀具标准化技术委员会(SAC/TC 91)归口。

本部分起草单位：湖南泰嘉新材料技术有限公司(湖南机床厂)。

本部分主要起草人：吴松涛、谢文忠、陈建兴、刘刚、叶钧。

金属切割带锯条

第 1 部分:术语

1 范围

GB/T 21954 的本部分规定了金属切割带锯条的术语,同时列出了术语的英文对应词。与金属切割有关的术语见 GB/T 12204。

本部分适用于金属切割带锯条。

2 规范性引用文件

下列文件中的条款通过 GB/T 21954 的本部分的引用而成为本部分的条款。凡是注日期的引用文件,其随后所有的修改单(不包括勘误的内容)或修订版均不适用于本部分,然而,鼓励根据本部分达成协议的各方研究是否可使用这些文件的最新版本。凡是不注日期的引用文件,其最新版本适用于本部分。

GB/T 12204 金属切削 基本术语(GB/T 12204—1990, neq ISO 3002-1:1982)

3 术语和定义

3.1 带锯条要素

3.1.1

带锯条 band saw blade

用一边开齿的连续钢带制成的环形刀具(见图 1)。

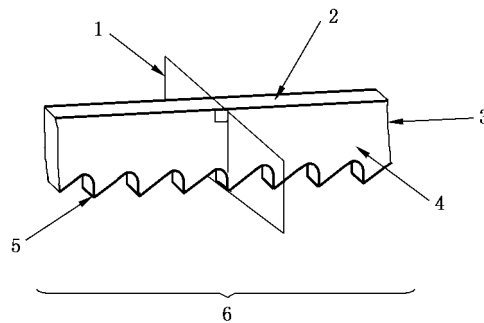

- 1——基面(3.2.10);
- 2——背边(3.1.5);
- 3——锯条体(3.1.2);
- 4——侧面(3.1.6);
- 5——锯齿(3.1.3);
- 6——开齿边(3.1.4)。

图 1 带锯条要素

3.1.2

锯条体 body

带锯条上介于锯齿槽底部和背边之间的部分(见图 1 和图 2)。