



中华人民共和国国家标准

GB/T 25674—2010

螺钉槽铣刀

Screw slotting saws

2010-12-23 发布

2011-07-01 实施

中华人民共和国国家质量监督检验检疫总局
中国国家标准化管理委员会 发布

前 言

本标准由中国机械工业联合会提出。

本标准由全国刀具标准化技术委员会(SAC/TC 91)归口。

本标准主要起草单位:嘉兴亿爱思梯工具有限公司、成都工具研究所。

本标准主要起草人:陈尔容、邓智光。

螺 钉 槽 铣 刀

1 范围

本标准规定了直径为 40 mm~75 mm 粗齿和细齿螺钉槽铣刀的型式、尺寸、技术要求、标志和包装的基本要求。

本标准适用于按 GB/T 3103.1 加工螺栓、螺钉、螺柱和螺母一字槽的螺钉槽铣刀。

2 规范性引用文件

下列文件中的条款通过本标准的引用而成为本标准的条款。凡是注日期的引用文件,其随后所有的修改单(不包括勘误的内容)或修订版均不适用于本标准,然而,鼓励根据本标准达成协议的各方研究是否可使用这些文件的最新版本。凡是不注日期的引用文件,其最新版本适用于本标准。

GB/T 3103.1 紧固件公差 螺栓、螺钉、螺柱和螺母(GB/T 3103.1—2002,ISO 4759-1:2000, IDT)

GB/T 6121 锯片铣刀 技术条件

3 符号

d 螺钉槽铣刀外圆直径

D 螺钉槽铣刀内孔直径

L 螺钉槽铣刀厚度

4 型式和尺寸

4.1 螺钉槽铣刀的型式按图 1,尺寸按表 1 的规定。

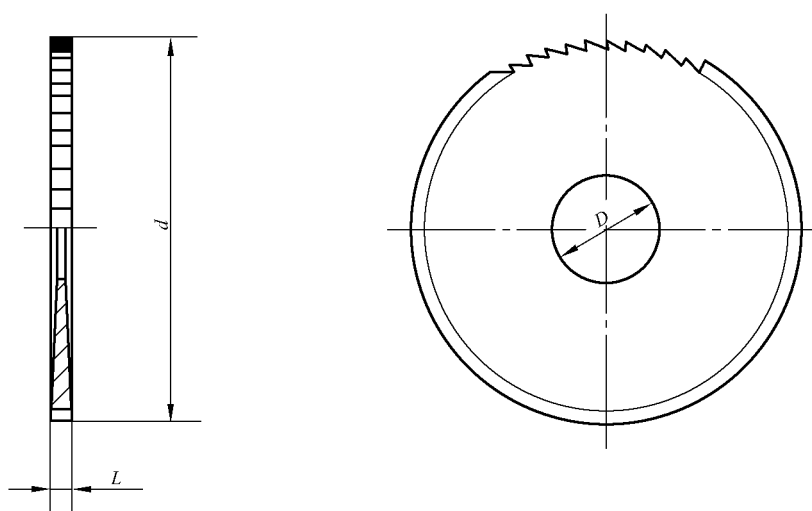

图 1