

FZ

中华人民共和国纺织行业标准

FZ/T 92030—95

梳 棉 机 盖 板 链 条

1995-01-23 发布

1995-03-01 实施

中 国 纺 织 总 会 发 布

梳棉机盖板链条

1 主题内容与适用范围

本标准规定了梳棉机盖板链条(以下简称链条)的结构和主要参数、技术要求、试验方法、检验规则及标志、包装、运输、贮存。

本标准适用于梳棉机回转盖板用链条。

2 引用标准

GB 699 优质碳素结构钢技术条件

GB 2828 逐批检查计数抽样程序及抽样表(适用于连续批的检查)

FZ 90001 纺织机械产品包装

3 结构和主要参数

3.1 结构(见下图)

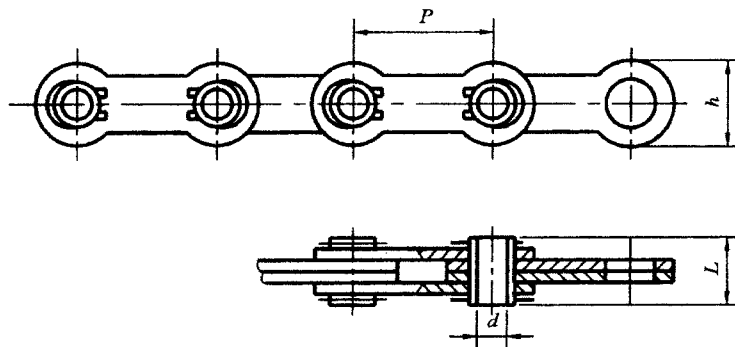

3.2 主要参数(见表 1)

表 1

mm

节 距 P	套管内径 d	套管长度 L	链板高度 h
36.5 ± 0.10	$\phi 9.5^{+0.08}$	15 ± 0.20	22.3
37 ± 0.10			

4 技术要求

4.1 链条的材料采用优质碳素结构钢,其性能应符合 GB 699 的规定。

4.2 链板表面硬度值为 HRC 40~48;套管表面硬度值:当选用低碳钢渗碳处理时为 HRA 70~76;当选用非渗碳钢时为 HRC 40~50。

4.3 配对链条的全长尺寸相对误差 ≤ 0.50 mm。

4.4 链条的内外链板间总侧隙应在 0.20~0.60 mm 范围内。

4.5 链条的防锈氧化层应色泽均匀,外观无锈蚀,不允许有影响使用的伤痕、毛刺等缺陷。