

ICS 21.010
J 42



中华人民共和国国家标准

GB/T 11853—2003
代替 GB/T 11853—1989

莫氏与公制圆锥量规

Gauges of Morse tapers and metric tapers

2003-11-10 发布

2004-06-01 实施

中华人民共和国
国家质量监督检验检疫总局 发布

中 华 人 民 共 和 国
国 家 标 准
莫 氏 与 公 制 圆 锥 量 规
GB/T 11853—2003

*

中国标准出版社出版发行
北京西城区复兴门外三里河北街16号
邮政编码:100045

<http://www.bzcbs.com>

电话:63787337、63787447

2004年5月第一版 2004年11月电子版制作

*

书号: 155066 · 1-20615

如有排版错误 由本社负责解决

版权专有 侵权必究

举报电话:(010)68533533

前 言

本标准是对 GB/T 11853—1989《莫氏与公制圆锥量规》的修订。

本标准自实施之日起,代替 GB/T 11853—1989《莫氏与公制圆锥量规》。

本标准与 GB/T 11853—1989 相比主要变化如下:

——按 GB/T 1.1 对编排格式进行了修订;

——统一了名词术语:用“公差等级”代替了“精度等级”;用“锥角极限偏差”代替了“锥角公差”(1989年版的 4、4.1、4.2;本版的 3.3、3.3.1、3.4.1);

——修改了莫式 6 号基本直径尺寸(1989年版的 3.2;本版的 3.2)。

本标准由中国机械工业联合会提出。

本标准由全国量具量仪标准化技术委员会(SAC/TC132)归口。

本标准由成都工具研究所负责起草。

本标准主要起草人:韩春阳。

本标准所代替标准的历次版本发布情况为:GB/T 11853—1989。

莫氏与公制圆锥量规

1 范围

本标准规定了莫氏与公制圆锥量规的要求、检验及标志与包装。
本标准适用于机械制造业中所使用的莫氏与公制圆锥量规。

2 规范性引用文件

下列文件中的条款通过本标准的引用而成为本标准的条款。凡是注日期的引用文件,其随后所有的修改单(不包括勘误的内容)或修订版均不适用于本标准,然而,鼓励根据本标准达成协议的各方研究是否可使用这些文件的最新版本。凡是不注日期的引用文件,其最新版本适用于本标准。

GB/T 11852—2003 圆锥量规公差与技术条件

3 要求

3.1 型式

莫氏与公制圆锥量规规定有 A 型(不带扁尾的)和 B 型(带扁尾的)两种型式,如图 1 和图 2 所示。图示仅供图解说明。

B 型圆锥量规用于检验圆锥尺寸,不检验圆锥锥角。

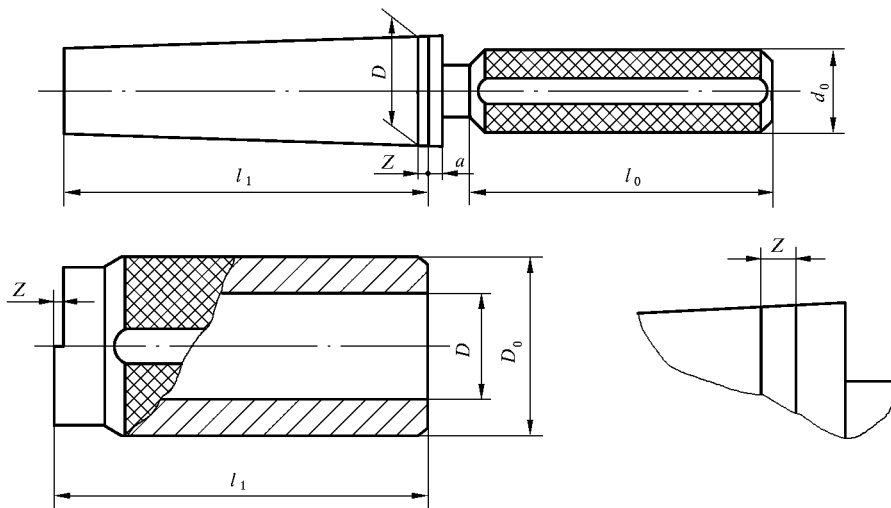

图 1 A 型圆锥量规