









名称	修改日期	类型	大小
 刀架—A2.dwg	2013/10/5 13:01	AutoCAD 图形	63 KB
 刀架螺杆—A2.dwg	2013/10/5 9:01	AutoCAD 图形	63 KB
 示意图—A1.dwg	2013/10/5 14:01	AutoCAD 图形	88 KB
 外壳—A1.dwg	2013/10/5 9:01	AutoCAD 图形	63 KB
 支承板、支承架、压环—A1.dwg	2013/10/5 12:01	AutoCAD 图形	113 KB
 轴承套—A3.dwg	2013/10/5 9:01	AutoCAD 图形	51 KB
 装配图—A0.dwg	2013/10/5 9:01	AutoCAD 图形	141 KB
 毕业设计说明书.doc	2013/10/5 18:01	Microsoft Word ...	491 KB
 买家售后必读.jpg	2017/8/16 7:41	图片文件(jpg)	439 KB

淘宝旺旺：机械工业出版社  
QQ:2060503218

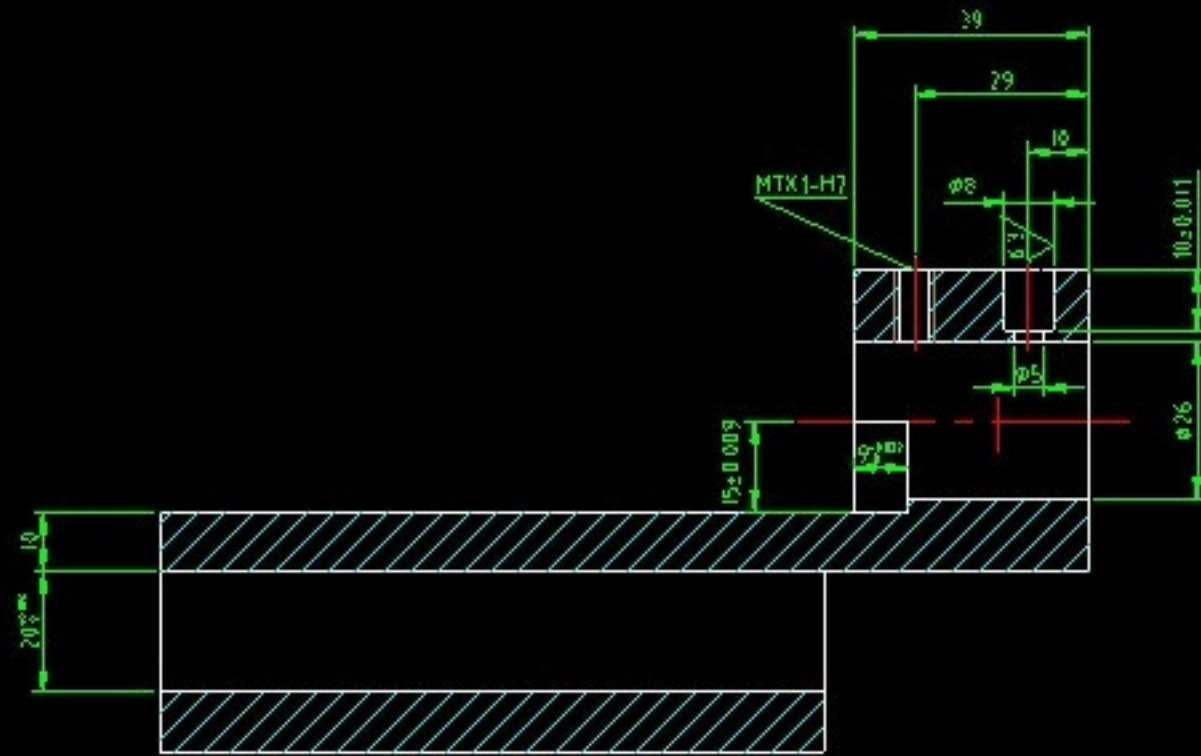
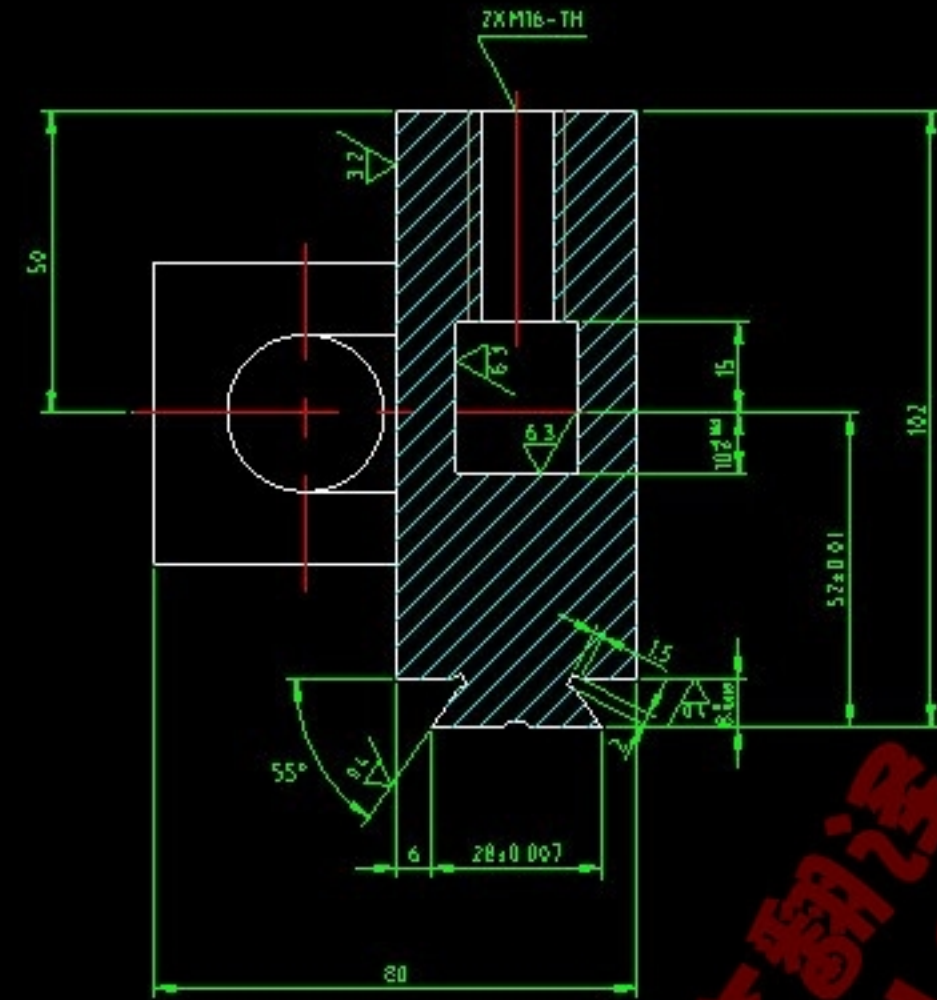
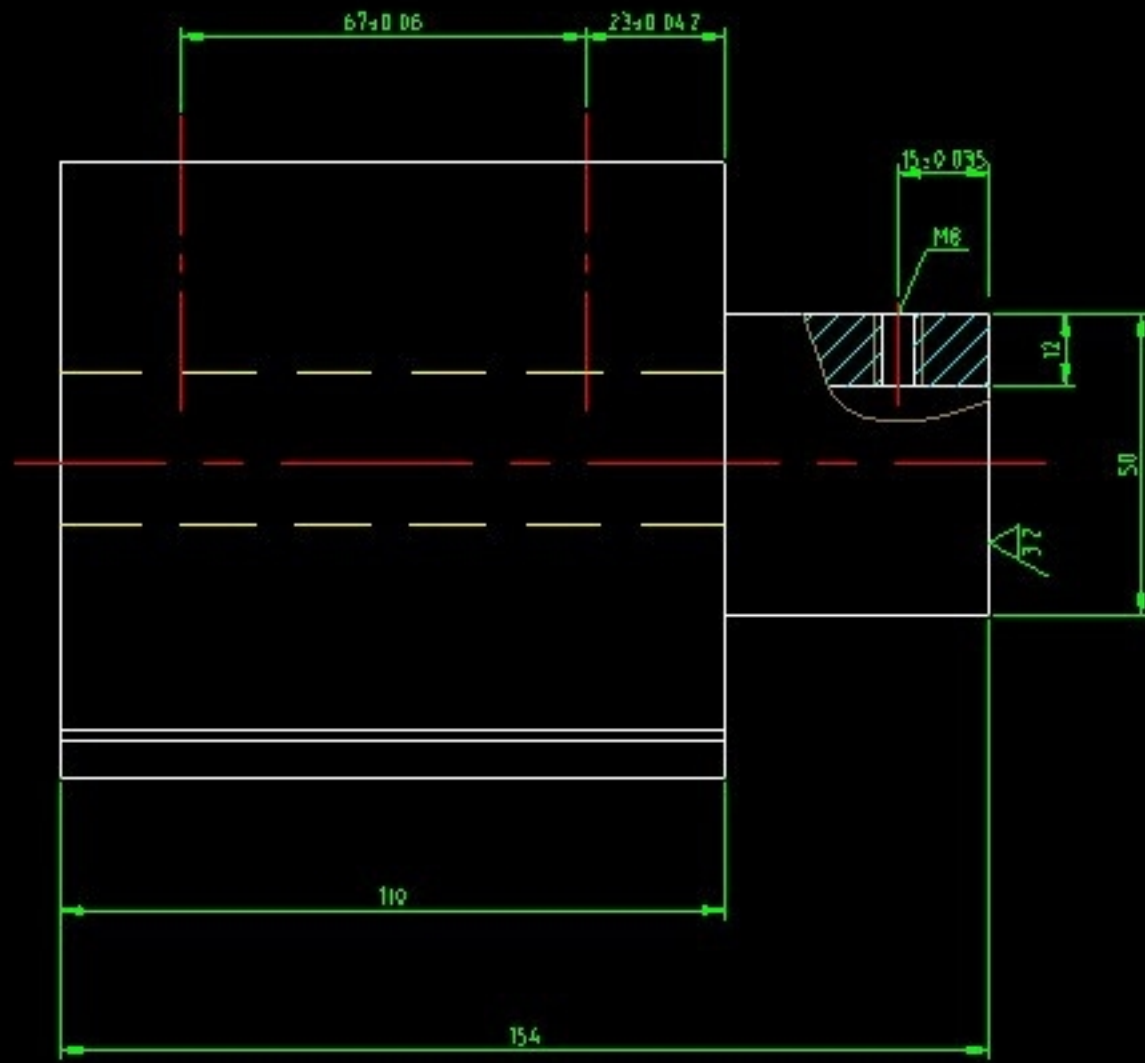

技术要求

- 1、去除毛刺。
- 2、锐边倒钝。

						HT250			黑龙江科技学院 机械工程学院 机械02-6班	
标记	数量	分 区	更改文件号	签名	年、月、日	修改标记		数量	比例	刀架
设计	吴振强	2006.6.3	局部化						1:1	
审核										
工艺										GW-26
						共 9 页		第 5 页		

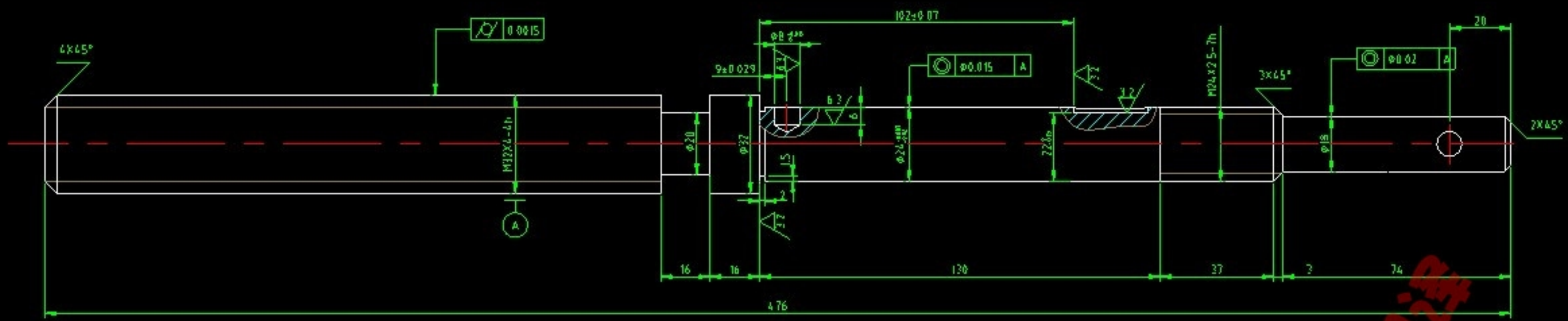

技术要求

- 1、调质处理HB220-250;
- 2、去除毛刺。
- 3、螺距最大积累误差:
  - a) 25mm长允差0.035mm;
  - b) 95mm长允差0.05mm。

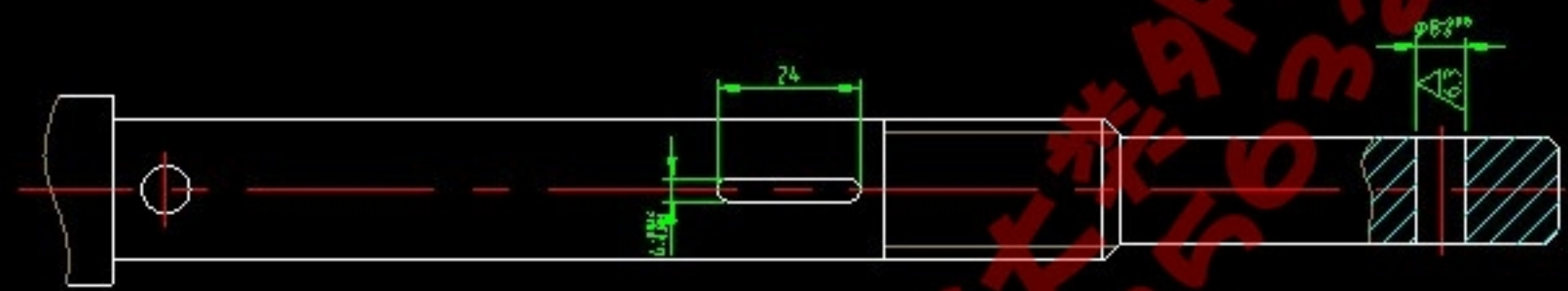

					45			黑龙江科技学院 机械工程学院 机械02-6班	
设计	吴耀辉	2006.6.4	李迪化				刀架螺杆		
审核									
制图							GW-27		
工艺									



其余 12.5

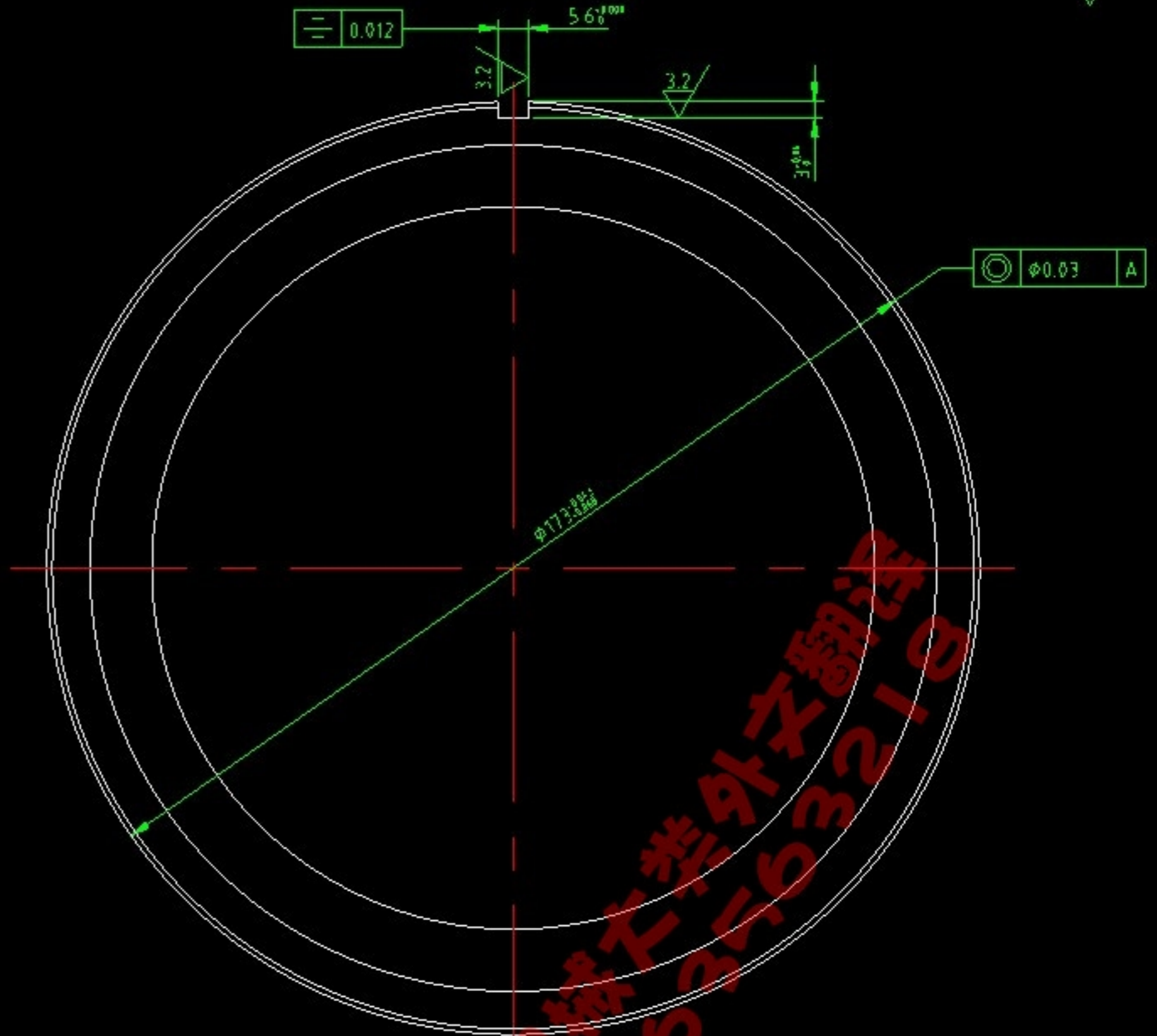
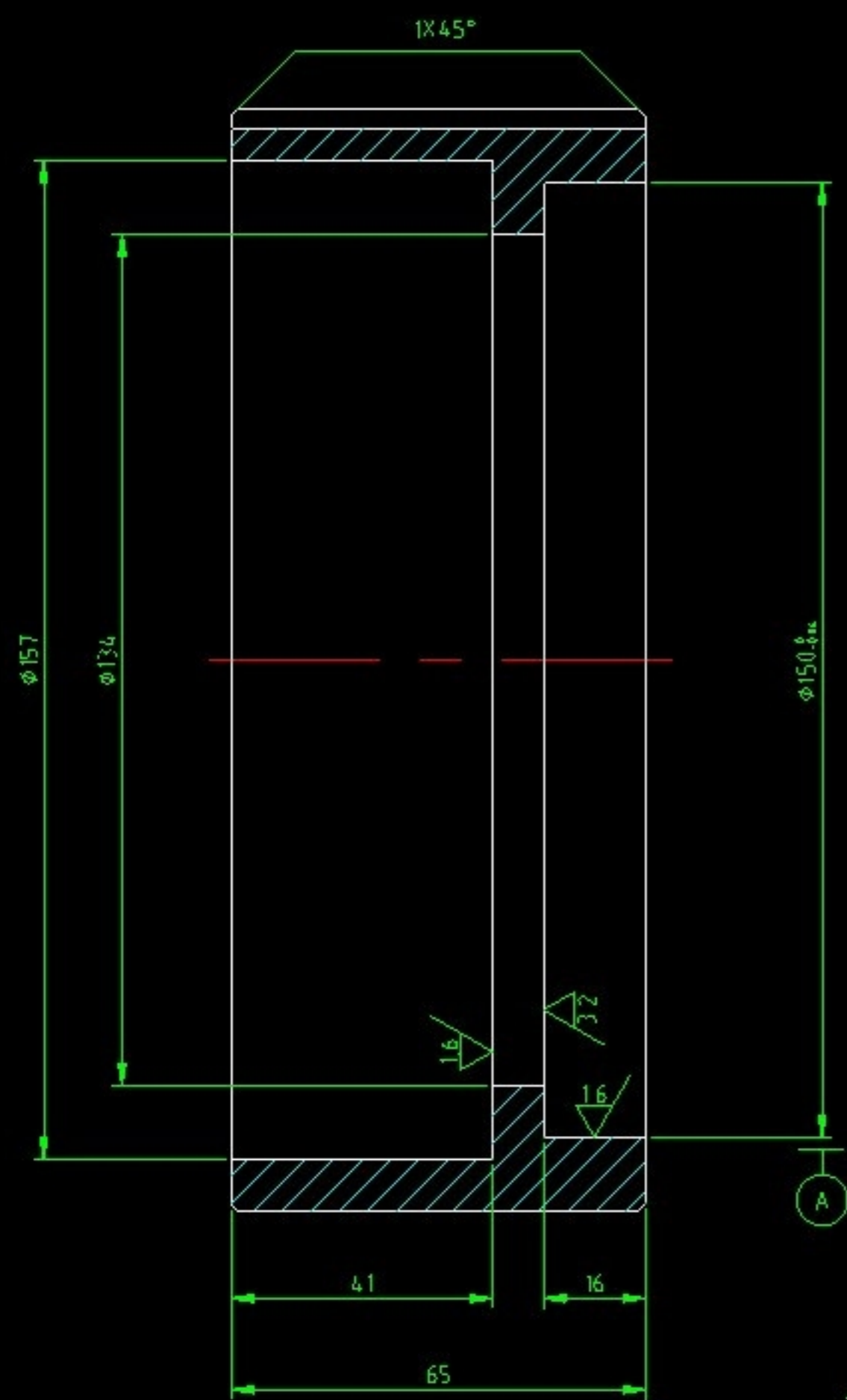

### 技术要求

- 1、调质处理HB220-240;
- 2、去除毛刺。

					45			黑龙江科技学院 机械工程学院 机械02-6班	
标记	处数	分区	更改文件号	签名	年、月、日			轴承套	
设计	吴新徽	2006 6 7	标准化			阶段标记	重量	比例	
审核								1:1	
工艺			批准			共 9 张 第 9 张			GW-18

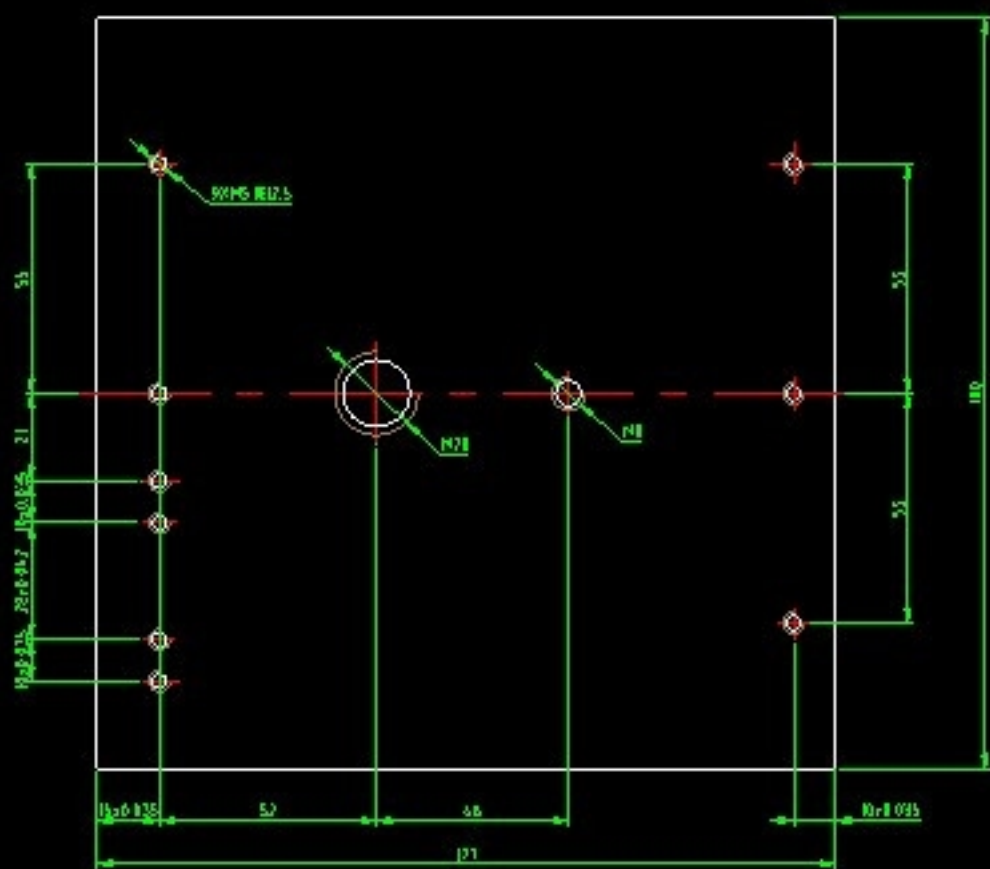
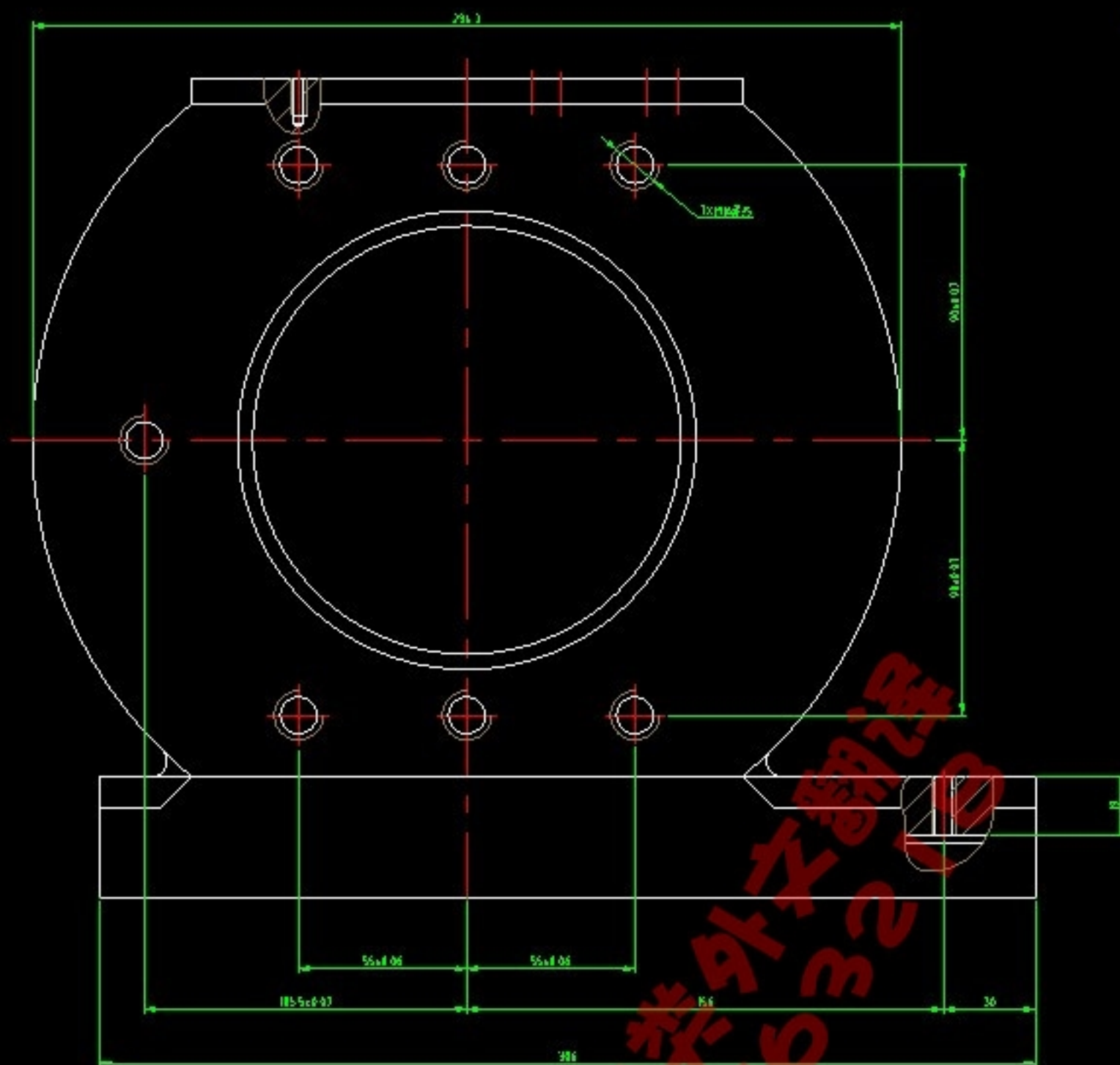
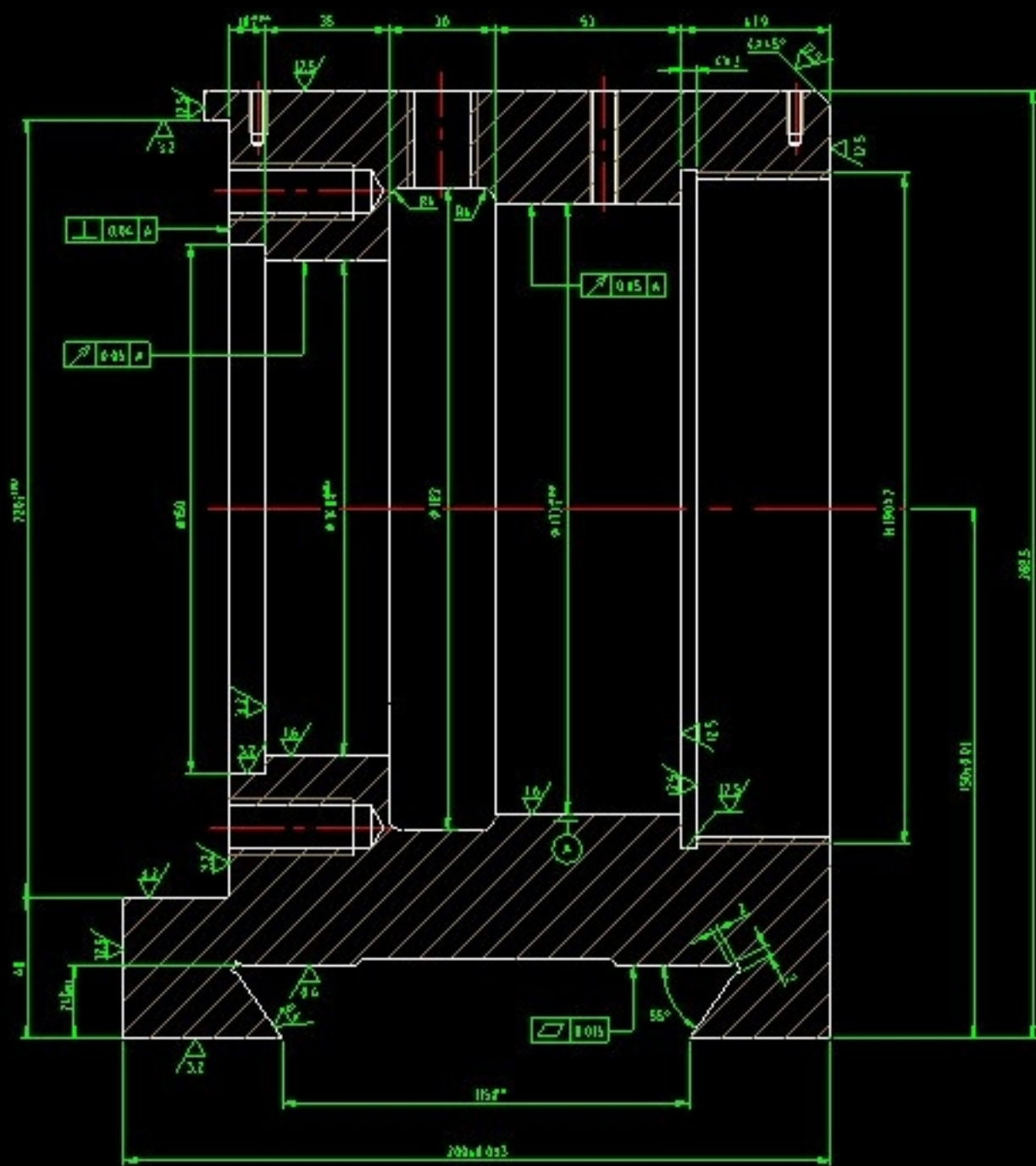

### 技术要求

- 1、将外壳与机床大拖板燕尾联接可靠后，拧紧固定螺钉后，自铰 $\phi 14$ 和 $\phi 173$ 的孔；
- 2、去除毛刺。

# 外壳—A1

		HT200		湖北江津学院 机械工	
				程学院 机械02-68	
				外壳	
				GW-01	

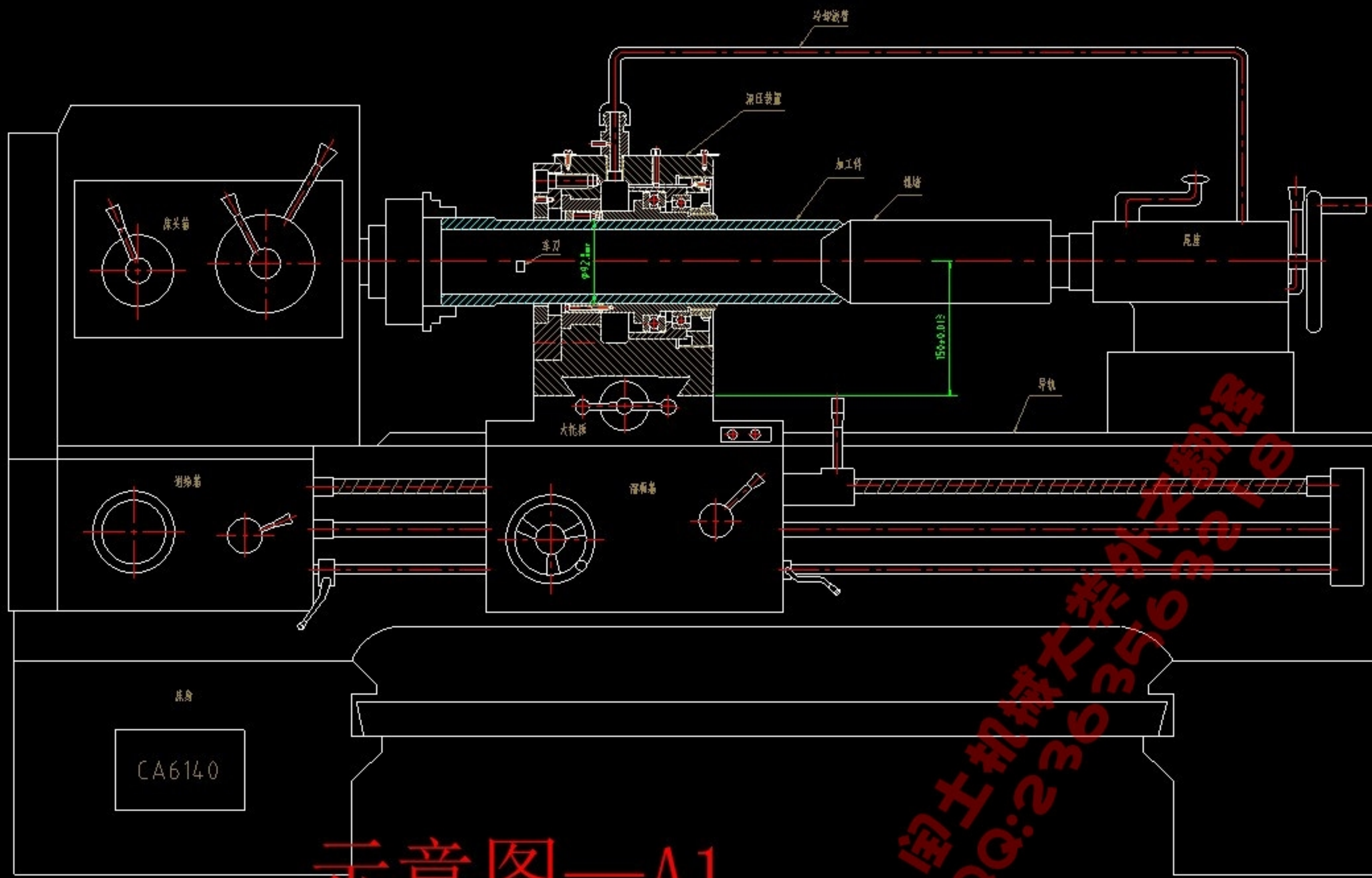

示意图—A1

淘工和技工新山360  
 QQ:236303030

图号	比例	日期	设计	审核	制图	校对	工艺	材料	重量	备注

无毛刺 涂防锈油  
 零件图 机械制图  
**工作示意图**

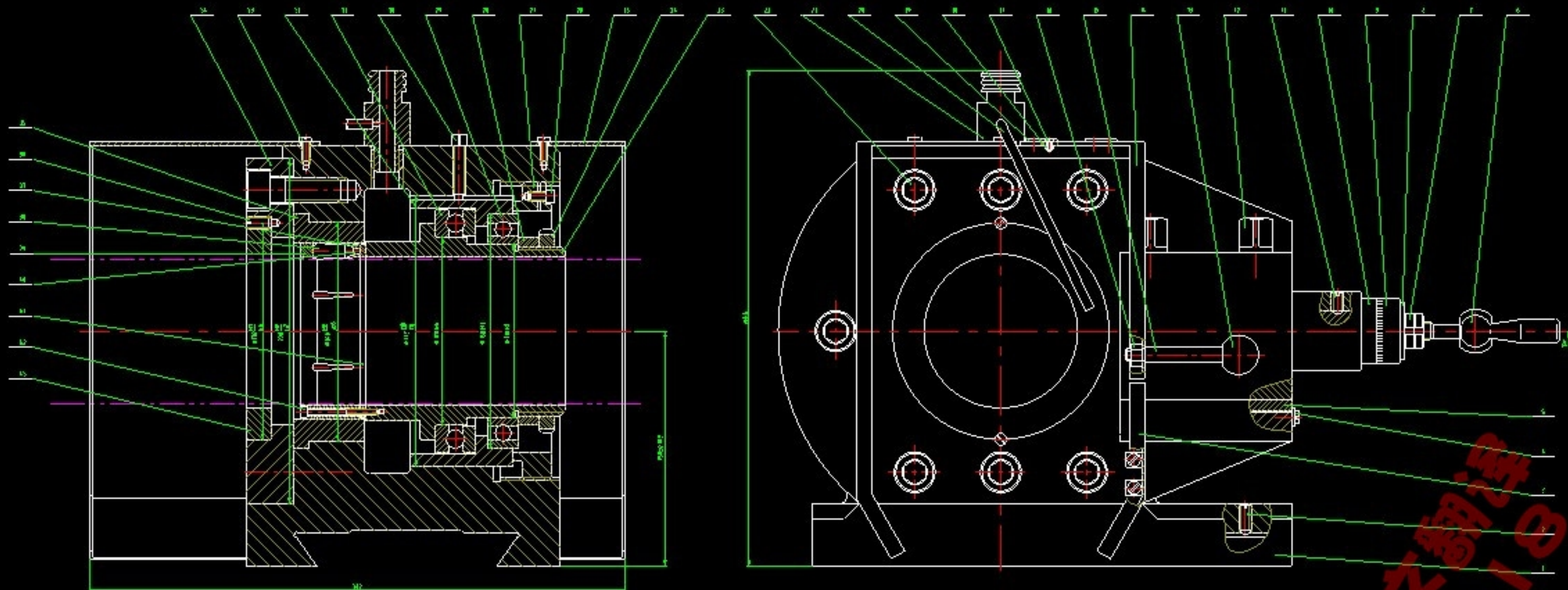

A-A

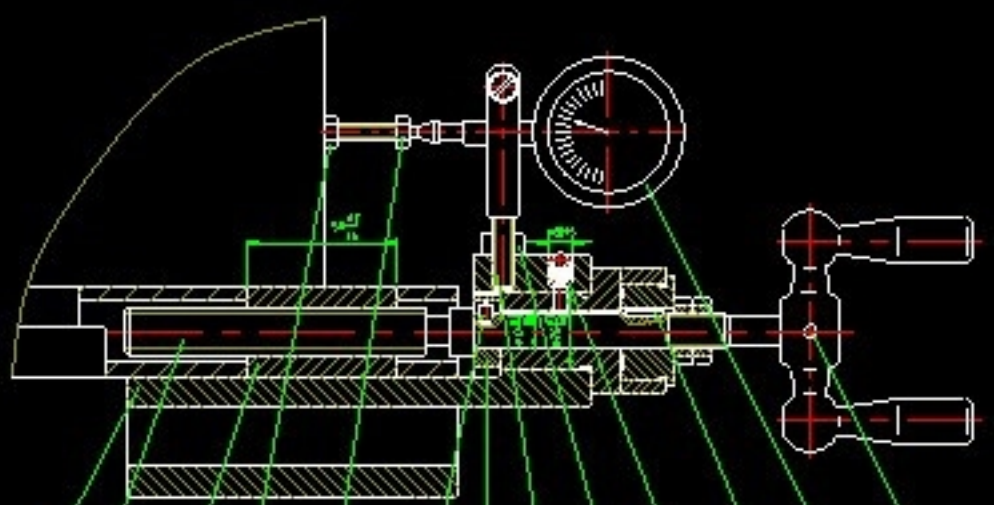

技术要求

1. 零件在与机床大箱装配前经砂可磨后, 拧紧固定螺钉后, 自轴心 14.0mm 和  $\phi 173$ mm 的孔。
2. 六个滚子衬套差不超过  $\phi 0.1$ mm。
3. 主轴、夹瓦、滚柱, 每对在装配前应在一个中心线上, 同轴度小于等于  $0.03$ mm。

序号	代号	名称	数量	比例	备注
27	GB 25	垫圈	1	1:1	
28	GB 25 1.5MM	垫圈	4	1:1	
29	GB 25	垫圈	1	1:1	
30	GB 25	垫圈	1	1:1	
31	GB 25	垫圈	1	1:1	
32	GB 25	垫圈	1	1:1	
33	GB 25	垫圈	1	1:1	
34	GB 25	垫圈	1	1:1	
35	GB 25	垫圈	1	1:1	
36	GB 25	垫圈	1	1:1	
37	GB 25	垫圈	1	1:1	
38	GB 25	垫圈	1	1:1	
39	GB 25	垫圈	1	1:1	
40	GB 25	垫圈	1	1:1	
41	GB 25	垫圈	1	1:1	
42	GB 25	垫圈	1	1:1	
43	GB 25	垫圈	1	1:1	
44	GB 25	垫圈	1	1:1	
45	GB 25	垫圈	1	1:1	
46	GB 25	垫圈	1	1:1	
47	GB 25	垫圈	1	1:1	
48	GB 25	垫圈	1	1:1	
49	GB 25	垫圈	1	1:1	
50	GB 25	垫圈	1	1:1	
51	GB 25	垫圈	1	1:1	
52	GB 25	垫圈	1	1:1	
53	GB 25	垫圈	1	1:1	
54	GB 25	垫圈	1	1:1	
55	GB 25	垫圈	1	1:1	
56	GB 25	垫圈	1	1:1	
57	GB 25	垫圈	1	1:1	
58	GB 25	垫圈	1	1:1	
59	GB 25	垫圈	1	1:1	
60	GB 25	垫圈	1	1:1	
61	GB 25	垫圈	1	1:1	
62	GB 25	垫圈	1	1:1	
63	GB 25	垫圈	1	1:1	
64	GB 25	垫圈	1	1:1	
65	GB 25	垫圈	1	1:1	
66	GB 25	垫圈	1	1:1	
67	GB 25	垫圈	1	1:1	
68	GB 25	垫圈	1	1:1	
69	GB 25	垫圈	1	1:1	
70	GB 25	垫圈	1	1:1	
71	GB 25	垫圈	1	1:1	
72	GB 25	垫圈	1	1:1	
73	GB 25	垫圈	1	1:1	
74	GB 25	垫圈	1	1:1	
75	GB 25	垫圈	1	1:1	
76	GB 25	垫圈	1	1:1	
77	GB 25	垫圈	1	1:1	
78	GB 25	垫圈	1	1:1	
79	GB 25	垫圈	1	1:1	
80	GB 25	垫圈	1	1:1	
81	GB 25	垫圈	1	1:1	
82	GB 25	垫圈	1	1:1	
83	GB 25	垫圈	1	1:1	
84	GB 25	垫圈	1	1:1	
85	GB 25	垫圈	1	1:1	
86	GB 25	垫圈	1	1:1	
87	GB 25	垫圈	1	1:1	
88	GB 25	垫圈	1	1:1	
89	GB 25	垫圈	1	1:1	
90	GB 25	垫圈	1	1:1	
91	GB 25	垫圈	1	1:1	
92	GB 25	垫圈	1	1:1	
93	GB 25	垫圈	1	1:1	
94	GB 25	垫圈	1	1:1	
95	GB 25	垫圈	1	1:1	
96	GB 25	垫圈	1	1:1	
97	GB 25	垫圈	1	1:1	
98	GB 25	垫圈	1	1:1	
99	GB 25	垫圈	1	1:1	
100	GB 25	垫圈	1	1:1	

装配图—A0

GW