



中华人民共和国国家计量技术规范

JJF 1121—2004

手持式齿距比较仪校准规范

Calibration Specification for Hand-hold Pitch Comparator

2004—06—04 发布

2004—12—01 实施

国家质量监督检验检疫总局 发布

手持式齿距比较仪
校准规范

Calibration Specification for
Hand—hold Pitch Comparator

JJF 1121—2004
代替 JJG 79—1982

本规范经国家质量监督检验检疫总局于 2004 年 06 月 04 日批准，并自 2004 年 12 月 01 日起施行。

归口单位： 全国几何量长度计量技术委员会

起草单位： 东风汽车公司计量所

本规范由归口单位负责解释

本规范起草人：

郑 旭 （东风汽车公司计量所）

目 录

1 范围	(1)
2 引用文献	(1)
3 概述	(1)
4 计量特性	(2)
4.1 指示表	(2)
4.2 示值重复性	(2)
4.3 示值误差	(2)
5 校准条件	(2)
5.1 环境条件	(2)
5.2 校准项目和标准器	(2)
6 校准项目和校准方法	(2)
6.1 指示表	(2)
6.2 示值重复性	(2)
6.3 示值误差	(3)
7 校准结果的表达	(3)
8 复校时间间隔	(3)
附录 A 校准证书内容	(4)
附录 B 手持式齿距比较仪示值误差的测量不确定度评定	(5)

手持式齿距比较仪校准规范

1 范围

本规范适用于分度值为 $1\mu\text{m}$ ，模数为 $2\text{mm}\sim 15\text{mm}$ 和 $10\text{mm}\sim 16\text{mm}$ 的手持式齿距比较仪的校准。

2 引用文献

下列文献所包含的条文，通过在本规范中的引用而构成本规范的条文。本规范出版时，所示版本均为有效。所有标准、规范或规程都会被修订，使用本规范的各方应探讨使用下列文献最新版本的可能性。

JJF 1001—1998 通用计量术语及定义

JJF 1059—1999 测量不确定度评定与表示

GB/T 10095.1—2001 渐开线圆柱齿轮 精度 第1部分：轮齿同侧齿面偏差的定义和允许值

GB/Z 18620.1—2002 圆柱齿轮 检验实施规范 第1部分：轮齿同侧齿面的检验

3 概述

手持式齿距比较仪是采用相对法测量原理，测量外啮合直齿轮和斜齿轮的相邻齿距误差和齿距累积误差的仪器。

典型的手持式齿距比较仪的外形如图1、图2所示。

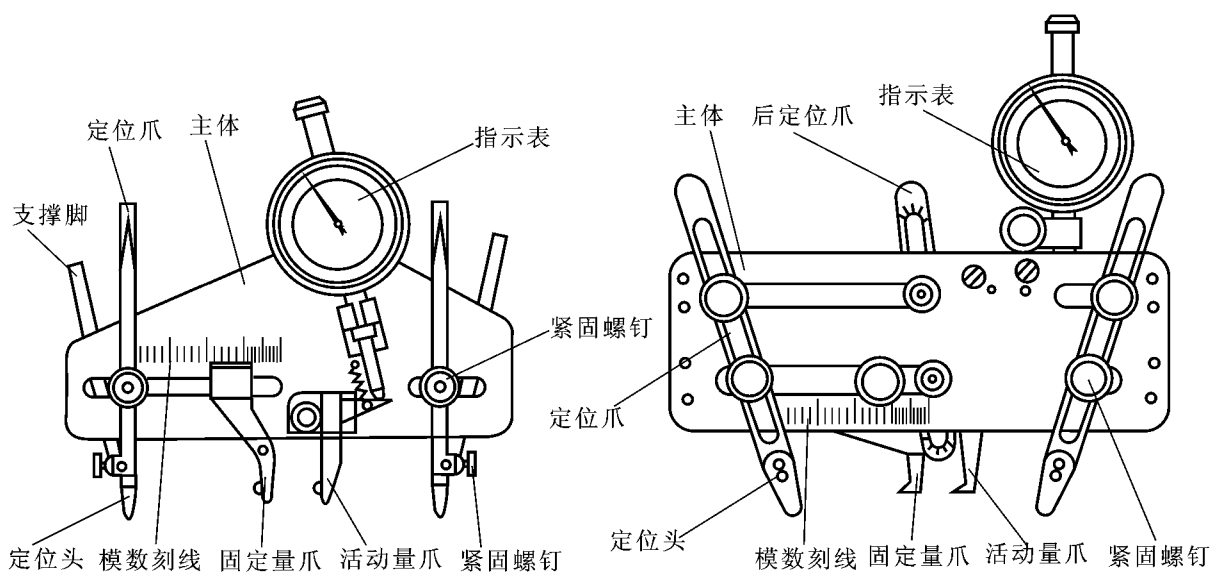

图 1

图 2