



中华人民共和国有色金属行业标准

YS/T 455.3—2003

铝 箔 试 验 方 法 第 3 部分 铝箔粘附性试验方法

Test method for aluminium foil
Part 3: test method for wettability

2003-12-29 发布

2004-05-01 实施

国家发展和改革委员会 发布

前 言

《铝箔试验方法》系列标准是在 GB 3198—1996《工业用纯铝箔》标准的基础上,参考 EN546.4:1997《铝及铝合金箔》、ISO 2758:1983《纸——破裂强度测定》、ASTM B479:2000《软质包装保护层用铝及铝合金箔》等标准制订的。

本标准是《铝箔试验方法》系列标准中的第三项标准。该系列标准包括以下六个部分:

YS/T 455.1—2003《铝箔试验方法 铝箔表面润湿张力试验方法》

YS/T 455.2—2003《铝箔试验方法 铝箔的针孔检测方法》

YS/T 455.3—2003《铝箔试验方法 铝箔粘附性试验方法》

YS/T 455.4—2003《铝箔试验方法 铝箔的刷水试验方法》

YS/T 455.5—2003《铝箔试验方法 铝箔的直流电阻试验方法》

YS/T 455.6—2003《铝箔试验方法 铝箔其他相关试验方法》

本标准由全国有色金属标准化技术委员会提出。

本标准由全国有色金属标准化技术委员会负责归口。

本标准由华北铝业有限公司负责起草。

本标准主要起草人:梁明霞、孔祥鹏、王淑芬、程杰、谢馨刚、张深阳、高景忠。

本标准由全国有色金属标准化技术委员会负责解释。

铝箔试验方法

第3部分 铝箔粘附性试验方法

1 范围

本部分规定了铝箔的粘附性试验方法。

本方法适用于检测铝箔层与层间的粘附程度。

2 方法原理

本方法通过测定铝箔借自重自然展开所需最小的脱落长度值来评价铝箔层与层间的粘附程度。

3 试验条件

试验在常温下进行,试验前除去箔卷外面 1 mm~3 mm 的层厚。

4 试验方法

4.1 铝箔卷芯穿轴,用起重工具吊起,箔卷与地面水平。

4.2 将外层铝箔沿卷取相反的方向人为展开,并使展开状态如图 1 所示(OA、O₁A₁ 为通过轴心的两条水平线)。当下垂至长度 L 时,由于自重作用,铝箔自然向下脱落展开。测定铝箔借自重自然展开所需最小的下垂长度值 L 。当所需 L 较长时,为便于操作,可考虑将垂下的铝箔折叠,最终展开测量总长 L 值。

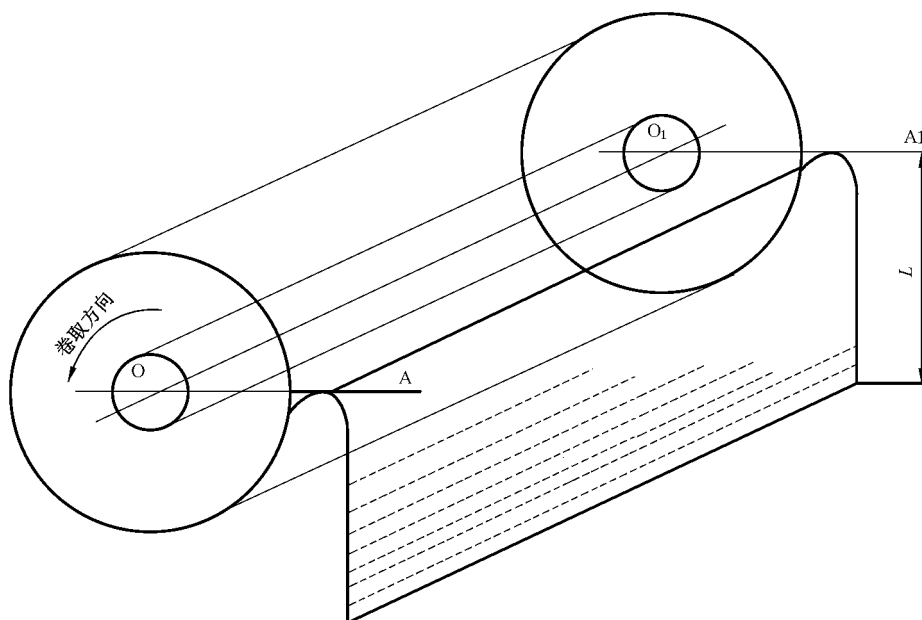

图 1