

UDC 621.99
J 41



中华人民共和国国家标准

GB/T 972—94

搓 丝 板

Thread rolling flat dies

1994-12-26 发布

1995-08-01 实施

国家技术监督局 发布

中华人民共和国国家标准

GB/T 972—94

搓 丝 板

代替 GB 972—83

Thread rolling flat dies

1 主题内容和适用范围

本标准规定了普通螺纹用搓丝板的型式尺寸、牙型尺寸及偏差、技术要求和标志包装的基本要求。

本标准适用于加工普通螺纹(GB/T 192~193, GB/T 196~197)的搓丝板。搓丝板分为三种精度等级:1级、2级和3级。1级适用于加工公差等级为4级、5级的外螺纹;2级适用于加工公差等级为5级、6级的外螺纹;3级适用于加工公差等级为6级、7级的外螺纹。

2 引用标准

- GB/T 192 普通螺纹 基本牙型
- GB/T 193 普通螺纹 直径与螺距系列(直径1~600 mm)
- GB/T 196 普通螺纹 基本尺寸(直径1~600 mm)
- GB/T 197 普通螺纹 公差与配合(直径1~355 mm)

3 型式和尺寸

3.1 搓丝板的型式和尺寸按图1和表1、表2和表3的规定。

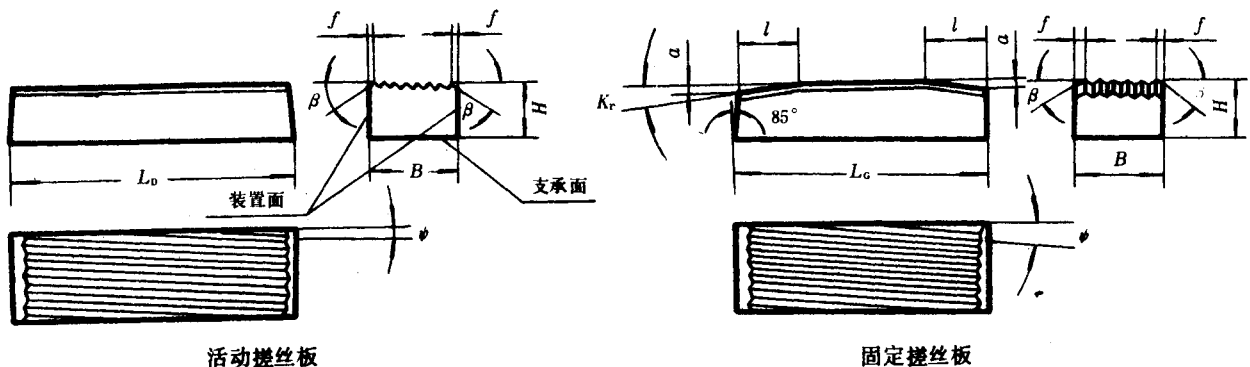

图 1

注:加工 $d \leq 6$ mm 的螺纹的搓丝板安装角度也可制成 90° 。