



中华人民共和国国家计量检定规程

JJG 1110—2015

铁道车辆轮对轮位差、盘位差测量器

Measuring Ruler for Difference of Wheels Set Position and
Brake Discs Set Position of Railway Vehicles

2015-02-09 发布

2015-05-09 实施

国家质量监督检验检疫总局 发布

中 华 人 民 共 和 国
国 家 计 量 检 定 规 程
铁 道 车 辆 轮 对 轮 位 差、盘 位 差 测 量 器

JJG 1110—2015

国家质量监督检验检疫总局发布

*

中国质检出版社出版发行
北京市朝阳区和平里西街甲2号(100029)
北京市西城区三里河北街16号(100045)

网址: www.gb168.cn

服务热线: 400-168-0010

010-68522006

2015年6月第一版

*

书号: 155026·J-3027

版权专有 侵权必究

铁道车辆轮对轮位差、
盘位差测量器检定规程

Verification Regulation of Measuring Ruler for
Difference of Wheels Set Position and Brake
Discs Set Position of Railway Vehicles

JJG 1110—2015

归口单位：全国铁路专用计量器具计量技术委员会
铁路专用长度分技术委员会

主要起草单位：中国铁道科学研究院标准计量研究所
南昌铁路局技术监督所
南车二七车辆有限公司

参加起草单位：柳州科路测量仪器有限责任公司

本规程委托全国铁路专用计量器具计量技术委员会铁路专用长度分技术委员会负责解释

本规程主要起草人：

王彦春（中国铁道科学研究院标准计量研究所）

陈晶京（南昌铁路局技术监督所）

章 薇（南车二七车辆有限公司）

参加起草人：

古小灵（柳州科路测量仪器有限责任公司）

目 录

引言	(II)
1 范围	(1)
2 概述	(1)
3 计量性能要求	(1)
3.1 测量面的表面粗糙度	(1)
3.2 标记宽度和标记宽度差	(1)
3.3 横尺对 V 形定位支座定位面的平行度	(2)
3.4 示值误差	(2)
3.5 漂移	(2)
4 通用技术要求	(2)
4.1 外观	(2)
4.2 各部分相互作用	(2)
4.3 读数装置	(2)
4.4 游标尺与主尺相对位置	(2)
5 计量器具控制	(2)
5.1 检定条件	(2)
5.2 检定项目	(3)
5.3 检定方法	(3)
5.4 检定结果的处理	(5)
5.5 检定周期	(5)
附录 A 轮位差、盘位差测量器专用检具	(6)
附录 B 轮位差、盘位差测量器检定记录	(9)
附录 C 检定证书和检定结果通知书内页格式	(10)

引 言

本规程是根据 TB/T 1718—2003 《铁道车辆轮对组装技术条件》进行制定的。
本规程为首次制定。

铁道车辆轮对轮位差、盘位差测量器检定规程

1 范围

本规程适用于铁道车辆轮对轮位差、盘位差测量器（以下简称为“测量器”）的首次检定、后续检定和使用中检查。

2 概述

测量器包括轮位差测量器和盘位差测量器。

轮位差测量器用于测量车辆轮对左、右轴肩端面与同侧车轮轮辋内侧面之间距离之差（即轮位差）。

盘位差测量器用于测量车辆轮对左、右轴肩端面与同侧制动盘外侧面之间距离之差（即盘位差）。

测量器按显示形式分为数字式和游标式两种类型。测量器结构如图 1 所示。

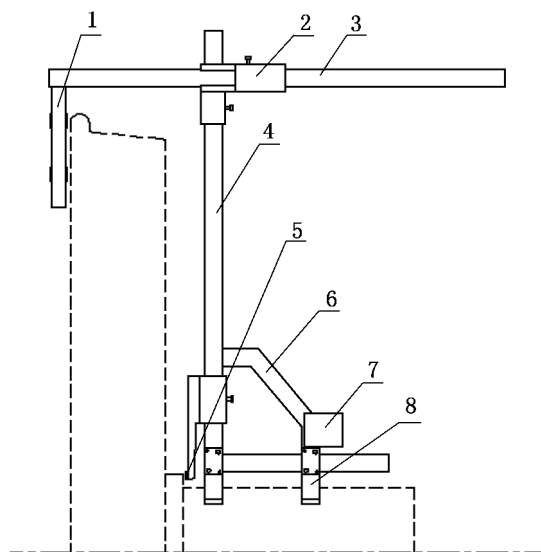

1—测量爪；2—读数装置；3—横尺；4—竖尺；5—定位面；
6—测量器座；7—配重块；8—V形定位支座

图 1 轮位差（盘位差）测量器示意图

注：测量爪的内侧面为轮位测量面、外侧面为盘位测量面

3 计量性能要求

3.1 测量面的表面粗糙度

测量爪测量面及横尺下侧表面粗糙度 Ra 值应不大于 $0.8 \mu\text{m}$ 。V形定位支座定位面表面粗糙度 Ra 值应不大于 $1.6 \mu\text{m}$ 。

3.2 标记宽度和标记宽度差

尺身及游标的标记宽度为 $(0.10 \sim 0.20) \text{mm}$ ，标记宽度差应不大于 0.05mm 。